

LB.2
LB.3
LB.4

I

Pompe per vuoto lubrificate a palette.

Le dimensioni estremamente ridotte e la bassa pressione finale (ass.) raggiungibile, sono le caratteristiche principali di questa nuova serie. Un efficace sistema di abbattimento e recupero, inserito nel serbatoio, garantisce l'assenza di vapori di olio allo scarico ed una rumorosità molto contenuta, mentre la forma costruttiva di tipo monoblocco e l'impiego di leghe leggere conferiscono a queste pompe ingombro e peso estremamente ridotti, rendendole particolarmente adatte ad essere collocate in spazi ristretti purché sufficientemente aerati o su apparecchiature mobili. Il raffreddamento è affidato alla ventola del motore. Questa serie è adatta all'evacuazione di piccoli contenitori chiusi e (solo per LB.2) all'aspirazione continua entro un intervallo di pressione da 500 a 20 mbar (ass.).

La fornitura di serie comprende:
• Depuratore allo scarico
• Confezione di olio BV 32
• Protezione termica (130°C) (solo per 1~)

D

Drehschieber Vakuum-pumpen, ölgeschmiert.

Die wichtigsten Merkmale dieser neuen Reihe sind die besonders kompakten Abmessungen und der niedrige Enddruck (abs.). Das im Öltank befindliche, effektive Dämpfungs- und Rückgewinnungssystem verhindert Öldämpfe und reduziert den Schalldruckpegel. Dank der Monoblockbauweise und der Verwendung leichter Legierungen, verfügen diese Pumpen über sehr kompakte Abmessungen und geringe Gewichte. Somit sind sie ideal für Anwendungen, bei denen wenig Platz zur Verfügung steht, eine ausreichende Belüftung jedoch vorhanden ist. Die Kühlung der Pumpe wird über den integrierten Motorlüfter sichergestellt. Diese Reihe ist besonders geeignet für die Evakuierung von kleinen geschlossenen Behältern und (nur für Modell LB.2) für den Dauerbetrieb bei einem Druckbereiches von 500 bis 20mbar (Abs.). Die Standardausführung beinhaltet:

• Kondensat - Abluftfilter
• Öl BV 32
• Thermoschutz 130°C (nur 1~)

GB

Oil lubricated vane vacuum pumps.

Compact size combined with low ultimate pressure (abs.) are the main features of this new series. An effective damping and recovery system integral in the oil box, eliminates oil vapours at the exhaust and keeps noise level very low. Thanks to the monobloc design and the use of light alloys, these pumps have very limited overall dimensions and weight, which makes them ideal for applications in small spaces, where ventilation is adequate or on mobile equipment. Pump cooling is ensured by the motor fan. This series is suitable for evacuation of small closed systems, and (only LB.2) for a continuous operation within a pressure range from 500 to 20 mbar (abs.).

Standard supply includes:
• Exhaust mist eliminator
• Pack of BV 32 oil
• Thermal protector (130°C) (1~ only)

E

Bombas lubricadas de vacío con paletas.

Principales características de esta nueva serie son el tamaño muy reducido y baja presión final (ass.). Un sistema de reducción y de recuperación eficaz, colocado en el tanque, garantiza la ausencia de vapores de aceite a la descarga y un nivel de ruido muy bajo. Gracias a la forma industrial del tipo monobloc y al uso de aleaciones ligeras, el peso y el tamaño de estas bombas son muy reducidos y esto las caracteriza como muy adecuadas para ser colocadas en sitios estrechos, donde se encuentre una ventilación suficiente, o en máquinas móviles.

El ventilador del motor garantiza la refrigeración de la bomba. Esta serie puede ser utilizada para la evacuación de pequeños sistemas cerrados y (solo para las LB.2) para una aspiración continua dentro de un intervalo de presión de 500 a 20mbar (ass.).

El modelo base contiene:
• Filtro depurador
• Aceite BV 32
• Protección térmica (130°C) (solo 1~)

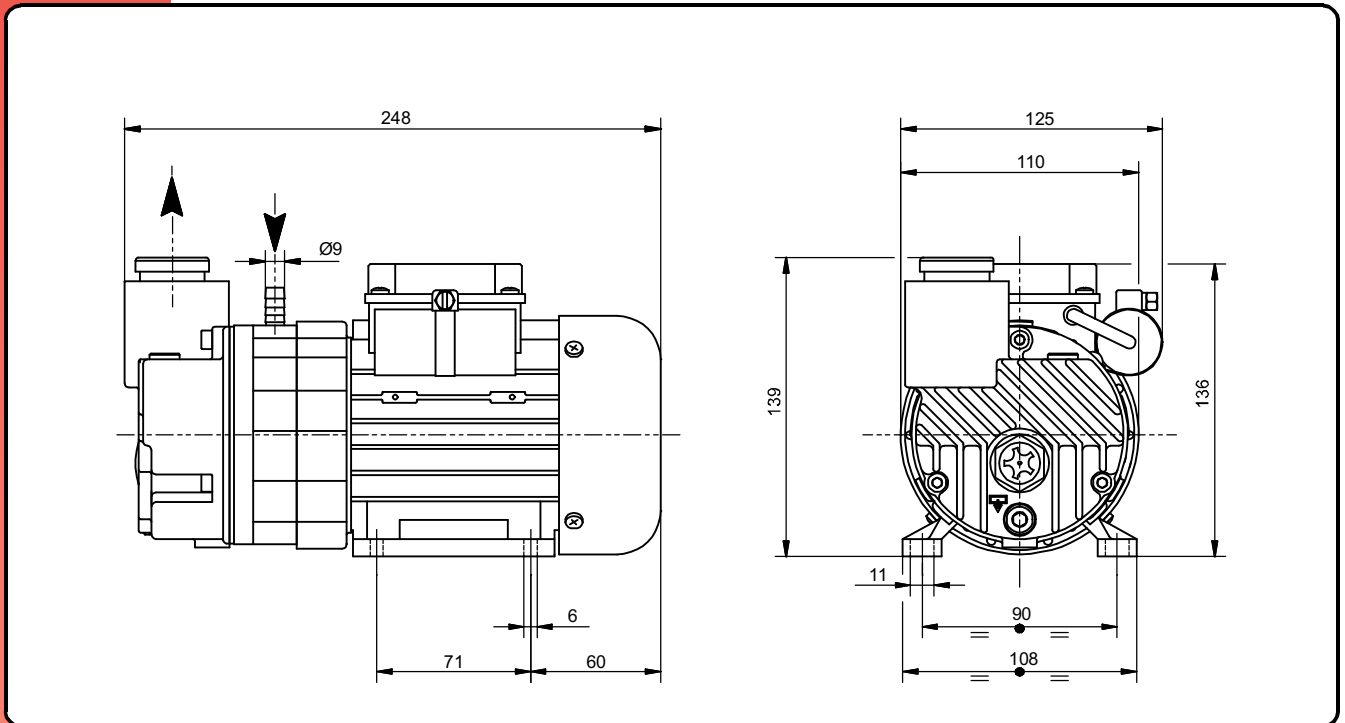

Accessori principali Die wichtigsten Zubehörteile	I D	Main accessories Accesorios principales	GB E	LB.2	LB.3	LB.4
Kit ricambi minor Ersatzteil - Kit, klein		Minor spare part Kit Kit repuestos minor		K9601043	K9601044	K9601057
Kit ricambi major Ersatzteil - Kit, groß		Major spare part Kit Kit repuestos major		K9601043/1	K9601044/1	K9601057/1
Kit base di appoggio/maniglia Kit Montageplatte und Griff		Rest/handle Kit Kit de base con maneta			9016001	
Valvola di ritegno Rückschlagventil		Non-return valve Válvula anti-retorno			9007010	
Filtro in aspirazione Ansaugfilter		Inlet filter Filtro de aspiración			9001004	
Antivibranti Schwingungsdämpfer		Shock mounts Antivibrante			4 x 1503005	
Vuotometro Vakuummeter		Vacuum gauge Vacuometro			9009004	
Protezione filtro scarico Schutzkappe Abluftfilter		Exhaust filter cap Coperta de filtro de salida			4502020	

Nota: Per il montaggio degli accessori vedi schema a pagina 80.

Hinweis: Für die Montage der Zubehörteile siehe Schema auf Seite 80.

Note: for accessories assembling, refer to diagram in page 80.

Nota: Para el montaje de los accesorios ver esquema de página 80.

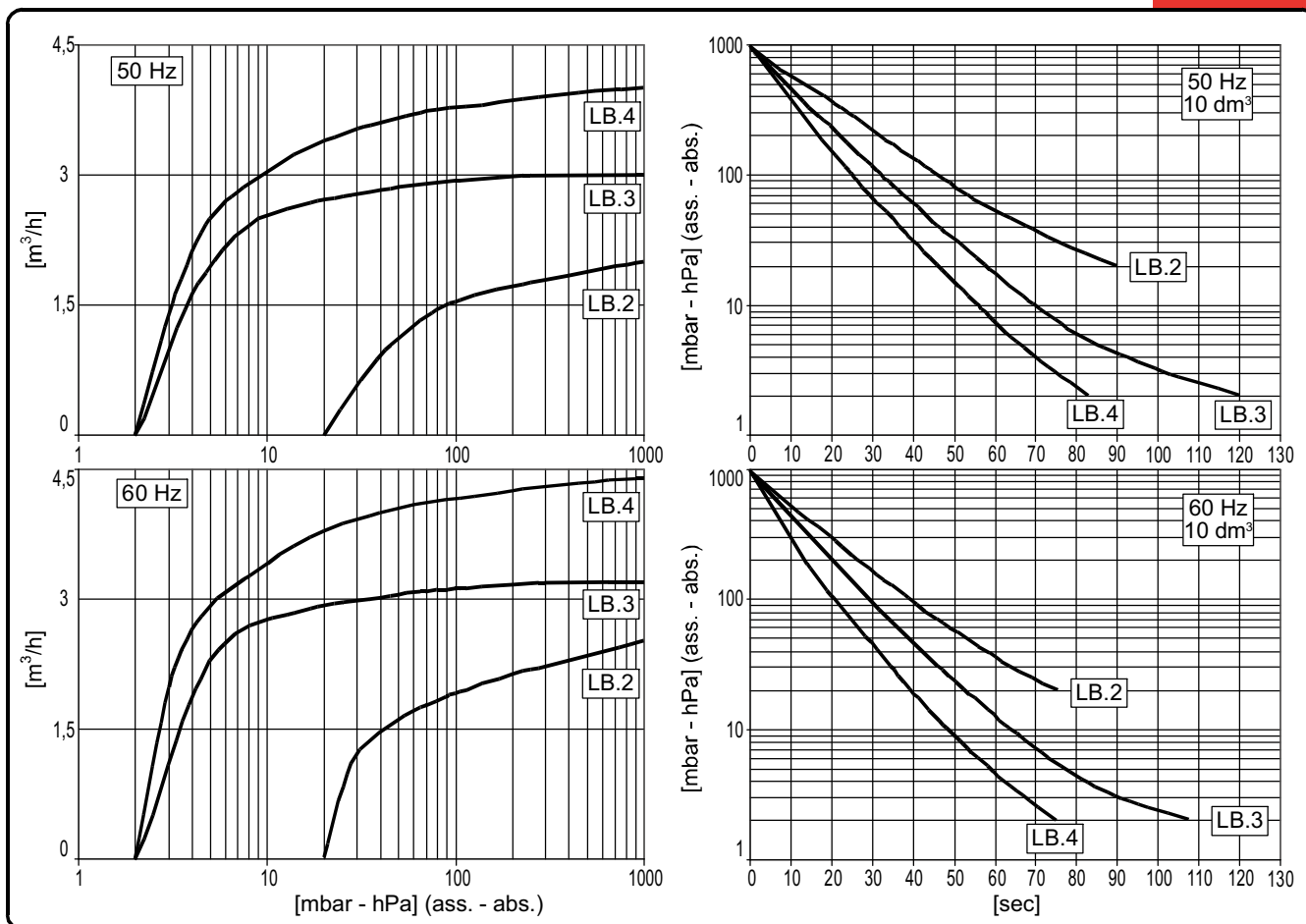

Curve riferite alla pressione di aspirazione e temp. 20°C (tolleranza ±10%).

Kurve bezieht sich auf einen Eingangsdruck und einer Temperatur 20°C (toleranz ±10%).

Curves refers to inlet pressure and 20°C temp. (tolerance ±10%).

Curvas referidas a la presión de aspiración y temperatura 20°C (tolerancia ±10%).

Modello (I) Modell (D)	Model (GB) Modelo (E)		LB.2		LB.3		LB.4	
			50Hz	60Hz	50Hz	60Hz	50Hz	60Hz
Codice catalogo Artikelnummer	Catalog code Código catálogo		9601043		9601044		9601057	
Portata Saugvermögen	Inlet capacity Caudal	m³/h	2	2,5	3	3,2	4	4,4
Pressione finale (ass.) Enddruck (abs.)	Final pressure (abs.) Presión final (abs.)	mbar hPa	20		2			
Max pressione di asp. per vapore d'acqua Max. Eintrittsdruck für Wasserdampf	Max inlet pressure for water vapour Presión máx. admisible del vapor de agua	mbar hPa	--	--	--	--	--	--
Max q.tà vapore d'acqua Max. Wasserdampfverträglichkeit	Max water vapour pumping rate Cantidad máx. vapor de agua	kg/h	--	--	--	--	--	--
Potenza motore Motorleistung	Motor power Potencia motor	(1~) kW (3~) kW	0,12 0,12	0,15 0,14	0,12 0,12	0,15 0,14	0,12 0,12	0,15 0,14
Numero di giri nominali U/min	R.p.m. Número de revoluciones	n/min	2800	3300	2800	3300	2800	3300
Rumorosità (UNI EN ISO 2151) Schalldruckpegel (UNI EN ISO 2151)	Noise level (UNI EN ISO 2151) Nivel sonoro (UNI EN ISO 2151)	dB(A)	57	59	56	58	57	59
Temperatura di funzionamento* Betriebstemperatur*	Operating temperature* Temperatura de funcionamiento*	°C	60+65	65+70	60+65	65+70	60+65	65+70
Tipo olio Öltyp	Oil type Tipo aceite		BV32 (SW40)					
Carica olio Ölmenge	Oil quantity Carga aceite	dm³	0,06					
Peso Gewicht	Weight Peso	(1~); (3~) kg [N]	5,4 [52,9]					
Aspirazione pompa Saugstutzen	Pump intake Boca de aspiración		Ø9					

(*) Temperatura ambiente 20°C

(*) Umgebungstemperatur 20°C

(*) Ambient Temperature 20°C

(*) Temperatura ambiente 20°C

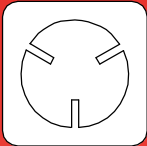

LC.105
LC.150

I

Pompe per vuoto lubrificate a palette

Le dimensioni ridotte, la contenuta rumorosità e la semplificazione delle operazioni di controllo e manutenzione, sono le caratteristiche principali di questa serie. Il sistema di abbattimento e recupero provvisto di by-pass, associato alla nuova valvola di recupero olio a galleggiante, garantiscono l'assenza di vapori di olio allo scarico. Inoltre un dispositivo di tenuta evita la risalita di olio qualora la pompa si arresti in vuoto. La trasmissione motore-pompa è affidata a un giunto elastico. La versione standard è adatta all'aspirazione continua entro un intervallo di pressione da 400 a 0,5 mbar (ass.).

- La fornitura di serie comprende:
- Depuratore allo scarico
 - Zavorratore
 - Valvola antiritorno olio
 - Confezione di olio BV 100

D

Drehschieber - Vakuumpumpen, ölgeschmiert

Die wichtigsten Merkmale dieser Pumpen sind die besonders kompakte Abmessungen, ein reduzierter Schallpegel und die Vereinfachung vom Kontroll- und Wartungsverfahren.

Die Vermeidung von Öldämpfen wird durch das Abbau und Rückgewinnungssystem, welches mit einem By Pass versehen ist, zusammen mit dem neuartigen Schwimmerventil garantiert. Falls die Pumpe im Vakuum stehen bleibt, wird den Ölrücklauf durch eine Schutzvorrichtung vermieden. Die Verbindung zwischen dem Motor und der Pumpe wird über eine elastische Kupplung sichergestellt. Die Standardausführung ist für einen Dauerbetrieb bei einem Druckbereiches von 400 bis 0,5mbar (Abs.) geeignet.

- Die Standardausführung beinhaltet:
- Kondensat - Abluffilter;
 - Gasballast;
 - Ölrückschlagventil;
 - Öl BV 100.

GB

Oil lubricated vane vacuum pumps

Compact design, low noise level, ease of oil check and refill and simplified maintenance operation, are the main features of this series.

The damping and recovery system, equipped with a by-pass, together with the new float type oil recovery valve, ensure the absence of oil vapours at the exhaust. Moreover a sealing device prevents the oil suck back in case the pump stops under vacuum. The motor-pump connection is via a flexible drive coupling. The standard version is suitable for continuous operation within a pressure range from 400 to 0,5 mbar (abs.).

- Standard supply includes:
- Exhaust mist eliminator;
 - Gas Ballast;
 - Non-return valve;
 - Pack of BV 100 oil.

E

Bombas lubricadas de vacío con paletas

Características principales de esta serie son: el tamaño muy reducido; el bajo nivel de ruido y la sencillez de las operaciones de control y mantenimiento

El sistema de reducción y recuperación provisto de un by-pass, junto a la nueva válvula flotante de recuperación del aceite, garantizan la total ausencia de vapores de aceite a la descarga. Además si la bomba se para en vacío, un dispositivo de estabilidad evita el retorno del aceite en el sistema.

La transmisión motor - bomba se obtiene por medio de un acoplamiento elástico.

- La versión base puede ser utilizada para una aspiración continua dentro de un intervalo de presión de 400 a 0,5 mbar (ass.).

- El modelo base contiene:
- Filtro depurador
 - Gas ballast
 - Válvula anti-retorno del aceite
 - Aceite BV 100

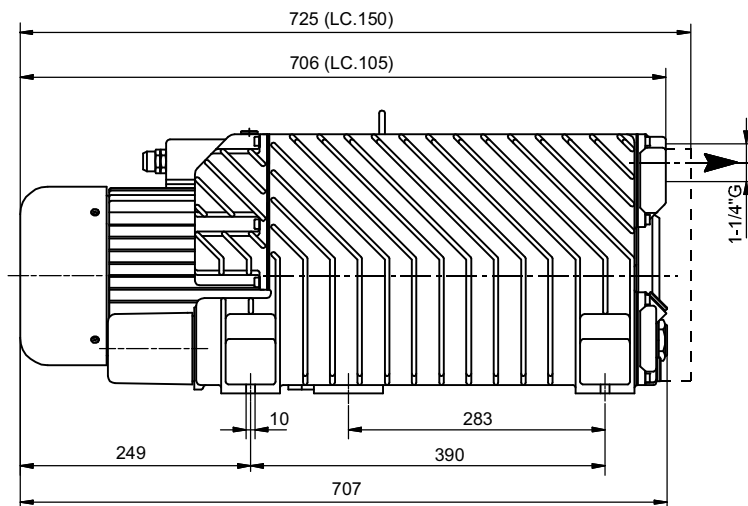
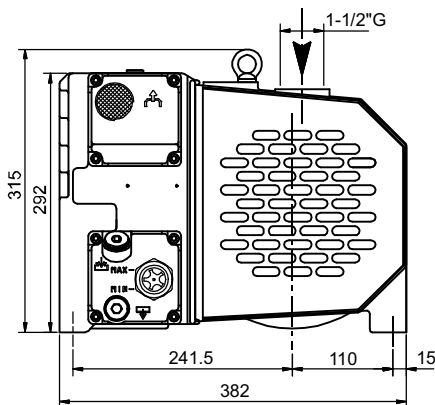

Accessori principali Die wichtigsten Zubehörteile	I D	Main accessories Accesorios principales	GB E	LC.105	LC.150
Kit ricambi minor Ersatzteil - Kit, klein		Minor spare part kit Kit repuestos menor		K9603021	K9603022
Kit ricambi major Ersatzteil - Kit, groß		Major spare part kit Kit repuestos mayor		K9603021/1	K9603022/1
Filtro in aspirazione Ansaugfilter		Inlet filter Filtro de aspiración		9001018	
Raccordo tubazione Schlauchanschluss, saugseitig		Stepped hose fitting Racord tubería		2103015 (Ø40)	
Indicatore di livello elettrico Magnetschalter Ölstand		Oil level switch Indicador de nivel eléctrico		9013002	
Antivibranti Schwingungsdämpfer		Shock mounts Antivibrante		3 x 1503001	
Vuotometro Vakuummeter		Vacuum gauge Vacuometro		9009003	
Manometro intasamento filtro Druckverlust - Manometer für Abluffilter		Clogged filter gauge Manometro de atasco en filtro		9014003 + 2001012	
Segnalatore intasamento filtro Druckverlust - Signalgeber für Abluffilter		Clogged filter switch Señal de atasco en filtro		9019001	

Nota: Per il montaggio degli accessori vedi schema a pagina 81.

Hinweis: Für die Montage der Zubehörteile siehe Schema auf Seite 81.

Note: for accessories assembling, refer to diagram in page 81.

Nota: Para el montaje de los accesorios ver esquema de página 81.

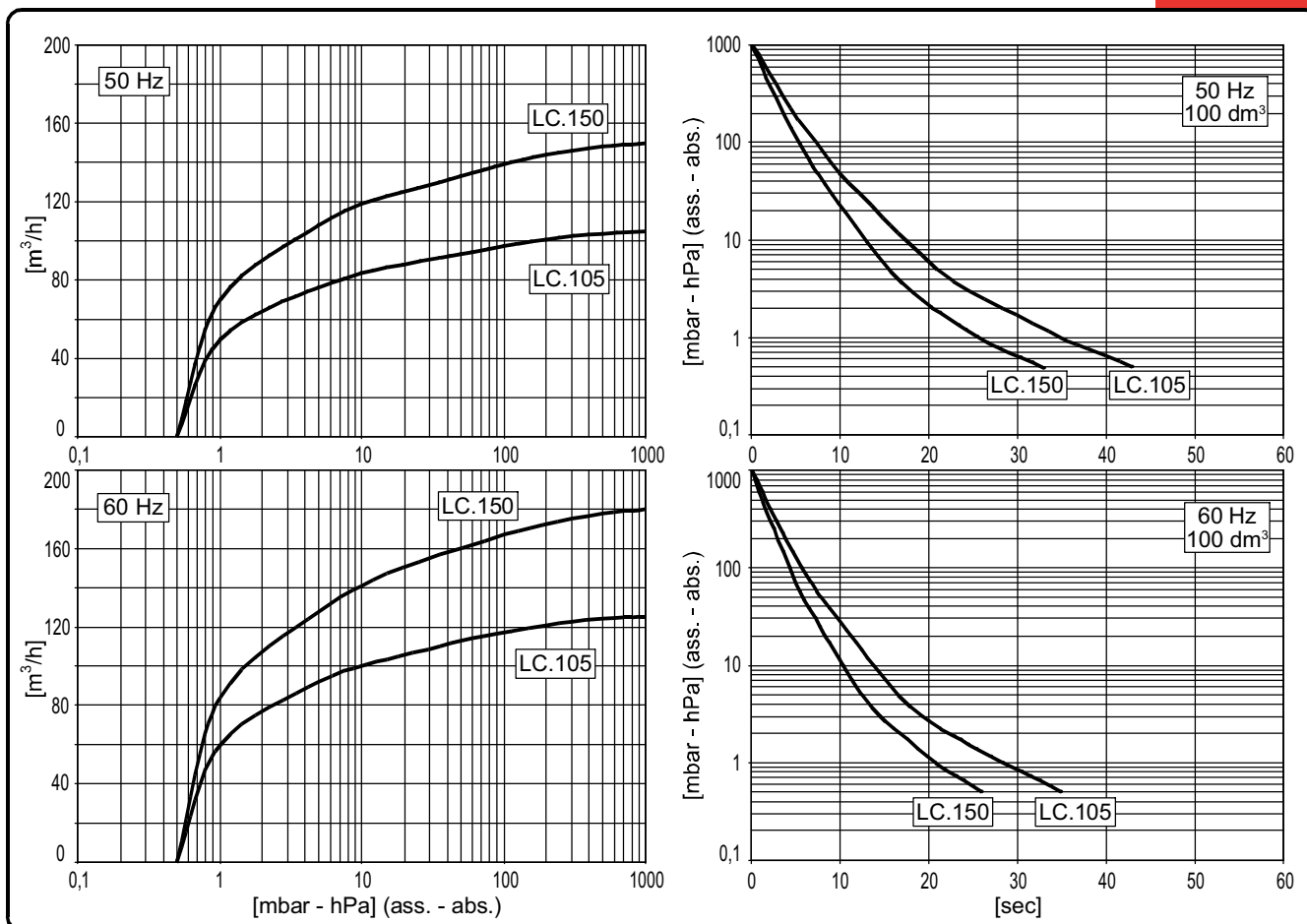

Curve riferite alla pressione di aspirazione e temp. 20°C (tolleranza ±10%).

Kurve bezieht sich auf einen Eingangsdruck und einer Temperatur 20°C (toleranz ±10%).

Curves refers to inlet pressure and 20°C temp. (tolerance ±10%).

Curvas referidas a la presión de aspiración y temperatura 20°C (tolerancia ±10%).

Modello (I)	Model (GB)	LC.105**		LC.150**		
Modell (D)	Modelo (E)	50Hz	60Hz	50Hz	60Hz	
Codice catalogo	Catalog code	9603021		9603022		
Artikelnummer	Código catálogo	9603021		9603022		
Portata	Inlet capacity					
Saugvermögen	Caudal	m³/h	105	125	150	180
Pressione finale (ass.)	Final pressure (abs.)	mbar	0,5			
Enddruck (abs.)	Presión final (abs.)	hPa	0,5			
Max pressione di asp. per vapore d'acqua	Max inlet pressure for water vapour	mbar	30		25	
Max. Eintrittsdruck für Wasserdampf	Presión máx. admisible del vapor de agua	hPa	30		25	
Max q.tà vapore d'acqua	Max water vapour pumping rate	kg/h	2,2		2,5	
Max. Wasserdampfverträglichkeit	Cantidad máx. vapor de agua		2,2		2,5	
Potenza motore	Motor power	(3~) kW	2,2	2,7	3	3,6
Motorleistung	Potencia motor		2,2	2,7	3	3,6
Numero di giri nominali	R.p.m.	n/min	1400	1700	1400	1700
U/min	Número de revoluciones		1400	1700	1400	1700
Rumorosità (UNI EN ISO 2151)	Noise level (UNI EN ISO 2151)	dB(A)	68	70	70	72
Schalldruckpegel (UNI EN ISO 2151)	Nivel sonoro (UNI EN ISO 2151)		68	70	70	72
Temperatura di funzionamento*	Operating temperature*	°C	75÷80	80÷85	75÷80	80÷85
Betriebstemperatur*	Temperatura de funcionamiento*		75÷80	80÷85	75÷80	80÷85
Tipo olio	Oil type	BV100 (SW100)				
Öltyp	Tipo aceite	BV100 (SW100)				
Carica olio	Oil quantity	MIN÷MAX dm³	1,8÷2,8			
Ölmenge	Carga aceite		1,8÷2,8			
Peso	Weight	(3~)kg [N]	70 [686,7]		82 [804,4]	
Gewicht	Peso		70 [686,7]		82 [804,4]	
Aspirazione pompa	Pump intake	1-1/2"G				
Saugstutzen	Boca de aspiración	1-1/2"G				

(*) Temperatura ambiente 20°C
 (**) Fornibile senza motore

(*) Umgebungstemperatur 20°C
 (**) Pumpe auch ohne Motor lieferbar

(*) Ambient Temperature 20°C
 (**) Available without motor

(*) Temperatura ambiente 20°C
 (**) Disponible sin motor

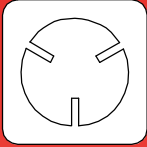

LB.40WR
LB.60WR

I

**Pompe per vuoto
lubrificate a palette.**

Questa serie associa alle caratteristiche della serie "L" il dispositivo che permette di separare l'olio dalla condensa d'acqua e successivamente di espellere quest'ultima a pompa ferma. Questo tipo di costruzione permette di lavorare in ambienti con forte presenza di vapore acqueo dove pompe tradizionali non potrebbero essere impiegate. Questa serie è adatta all'aspirazione continua entro un intervallo di pressione da 400 a 2 mbar (ass.). La fornitura di serie comprende:

- Depuratore allo scarico
- Zavorratore
- Indicatore di livello elettrico
- Valvola antiritorno olio
- Confezione di olio SW 60

D

**Drehschieber - Vakuum-
pumpen, ölgeschmiert.**

Diese Reihe verfügt grundsätzlich über die gleichen Eigenschaften wie Serie "L". Zusätzlich jedoch ist sie mit einem System ausgestattet, das Öl und Kondensat voneinander trennt, wobei letzteres abgelassen werden kann, wenn die Pumpe steht. Dank ihrer Bauweise kann diese Pumpe in Anwendungen arbeiten, wo viel Wasserdampf entsteht und wo herkömmliche Pumpen nicht eingesetzt werden können. Diese Reihe ist für den Dauerbetrieb innerhalb eines Druckbereiches von 400 - 2 mbar (Abs.) geeignet. Die Standardausführung beinhaltet:

- Kondensat - Abluftfilter;
- Gasballast;
- Magnetschalter Ölstand;
- Ölrückschlagventil;
- Öl SW 60.

GB

**Oil lubricated vane
vacuum pumps.**

These pumps have the same features as the "L" series, but are fitted with a device which separates oil and water condensate, the water being expelled when the pump is stopped. As a result of this construction it is possible to use these pumps in applications where very high concentrations of water vapour might be present, and where standard pumps could not be used. This series is suitable for continuous operation within a pressure range from 400 to 2 mbar (abs.). Standard supply includes:

- Exhaust mist eliminator
- Gas ballast
- Oil level switch
- Non-return valve
- Pack of SW 60 oil

E

**Bombas lubricadas de
vacío con paletas.**

Esta serie presenta las mismas características de la serie "L" junto con un dispositivo que permite la separación entre el aceite y la condensación de agua y su sucesiva eliminación a bomba parada. Gracias a este tipo de construcción es posible trabajar en sitios con un nivel muy alto de vapor acuoso, donde no se pueden utilizar bombas tradicionales. Esta serie puede ser utilizada para una aspiración continua dentro de un intervalo de presión de 400 a 2 mbar (ass.). El modelo base contiene:

- Filtro depurador
- Gas ballast
- Indicador de nivel eléctrico
- Válvula anti-retorno del aceite
- Aceite SW 60

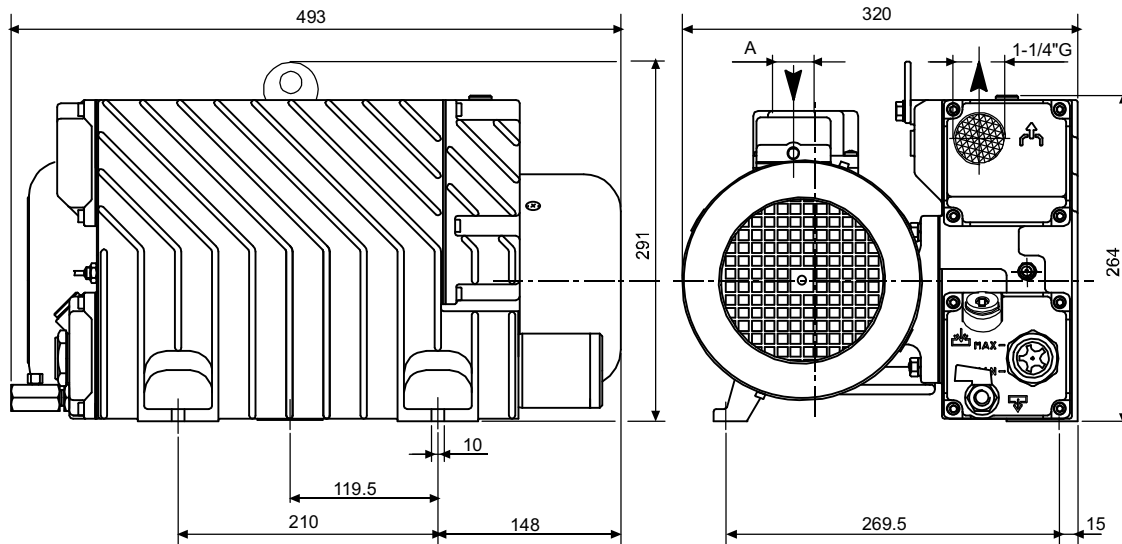

	A
LB.40 WR	1" G
LB.60 WR	1-1/2" G

Accessori principali Die wichtigsten Zubehörteile	I Main accessories D Accesorios principales	GB E	LB.40WR	LB.60WR
Kit ricambi minor Ersatzteil - Kit, klein	Minor spare part kit Kit repuestos menor		K9690031	K9690032
Kit ricambi major Ersatzteil - Kit, groß	Major spare part kit Kit repuestos mayor		K9690031/1	K9690032/1
Filtro in aspirazione Ansaugfilter	Inlet filter Filtro de aspiración		9001029	9001034
Raccordo tubazione Schlauchanschluss, saugseitig	Stepped hose fitting Racord tubería		2103012 (Ø25)	2103015 (Ø40)
Antivibranti Schwingungsdämpfer	Shock mounts Antivibrante		3x1503001	
Vuotometro Vakuummeter	Vacuum gauge Vacuometro		9009003	
Manometro intasamento filtro Druckverlust - Manometer für Abluftfilter	Clogged filter gauge Manometro de atasco en filtro		9014003 + 2001012	
Segnalatore intasamento filtro Druckverlust - Signalgeber für Abluftfilter	Clogged filter switch Señal de atasco en filtro		9019001	

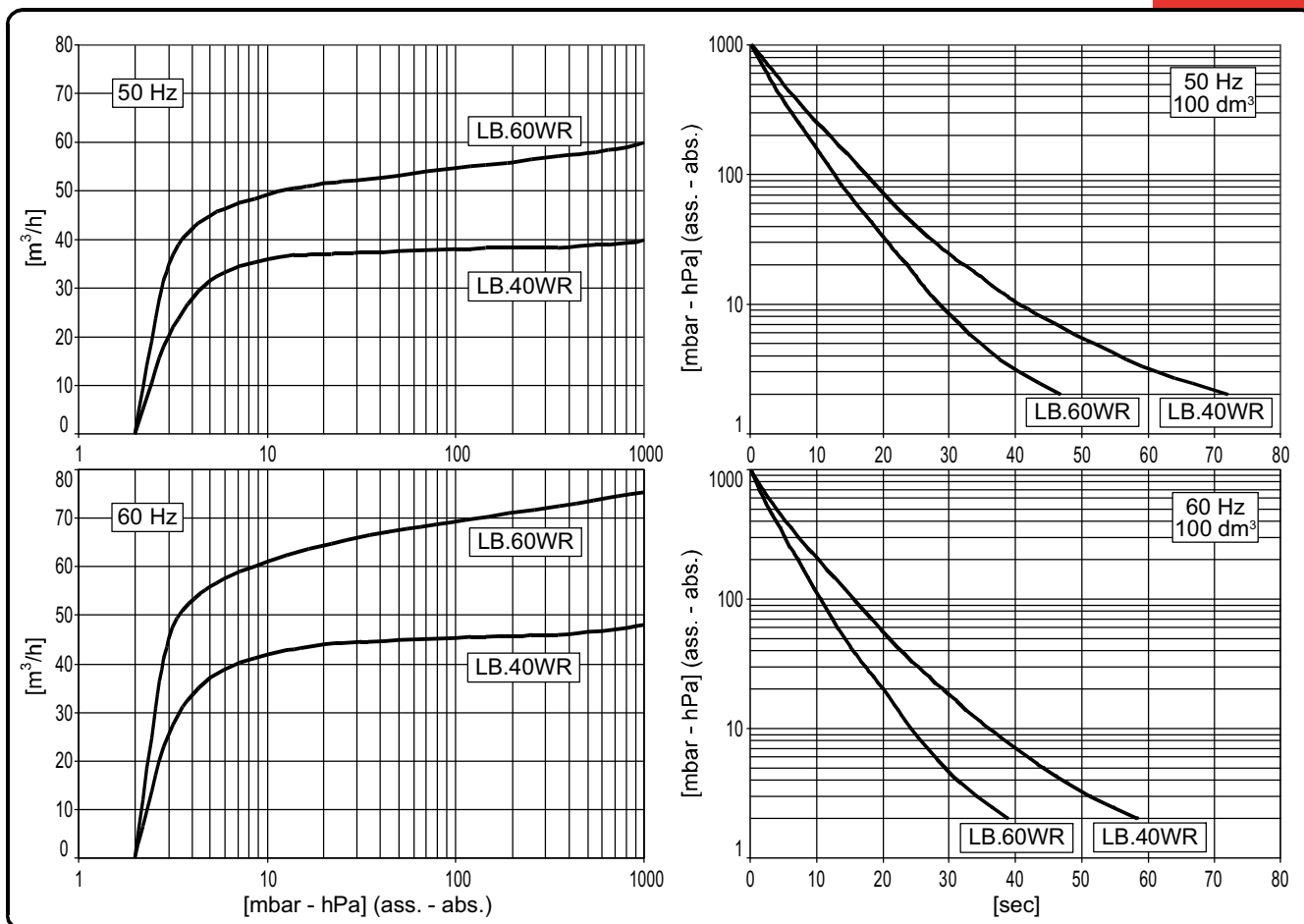

Curve riferite alla pressione di aspirazione e temp. 20°C (tolleranza ±10%).

Kurve bezieht sich auf einen Eingangsdruck und einer Temperatur 20°C (toleranz ±10%).

Curves refers to inlet pressure and 20°C temp. (tolerance ±10%).

Curvas referidas a la presión de aspiración y temperatura 20°C (tolerancia ±10%).

Modello Modell	① D	Model Modelo	② E	LB.40WR		LB.60WR	
				50Hz	60Hz	50Hz	60Hz
Codice catalogo		Catalog code		9690031		9690032	
Artikelnummer		Código catálogo					
Portata		Inlet capacity					
Saugvermögen		Caudal	m³/h	40	48	60	75
Pressione finale (ass.)		Final pressure (abs.)	mbar	2			
Enddruck (abs.)		Presión final (abs.)	hPa				
Max pressione di asp. per vapore d'acqua		Max inlet pressure for water vapour	mbar	40		50	
Max. Eintrittsdruck für Wasserdampf		Presión máx. admisible del vapor de agua	hPa				
Max q.tà vapore d'acqua		Max water vapour pumping rate	kg/h	1,2		2,1	
Max. Wasserdampfverträglichkeit		Cantidad máx. vapor de agua					
Potenza motore		Motor power	(3~) kW	1,1	1,35	1,5	1,8
Motorleistung		Potencia motor					
Numero di giri nominali		R.p.m.	n/min	1400	1700	1400	1700
U/min		Número de revoluciones					
Rumorosità (UNI EN ISO 2151)		Noise level (UNI EN ISO 2151)	dB(A)	66	68	68	70
Schalldruckpegel (UNI EN ISO 2151)		Nivel sonoro (UNI EN ISO 2151)					
Temperatura di funzionamento*		Operating temperature*	°C	70÷75	75÷80	75÷80	80÷85
Betriebstemperatur*		Temperatura de funcionamiento*					
Tipo olio		Oil type		SW60 (BV68)			
Öltyp		Tipo aceite					
Carica olio		Oil quantity	MIN÷MAX dm³	1,1÷1,7			
Ölmenge		Carga aceite					
Peso		Weight	(3~) kg [N]	42,5 [416,9]		43,5 [426,7]	
Gewicht		Peso					
Aspirazione pompa		Pump intake		1"G		1-1/2"G	
Saugstutzen		Boca de aspiración					

(*) Temperatura ambiente 20°C

(*) Umgebungstemperatur 20°C

(*) Ambient Temperature 20°C

(*) Temperatura ambiente 20°C

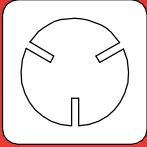

LB.40
LB.60

I

Pompe per vuoto lubrificate a palette.

Le dimensioni ridotte, la contenuta rumorosità e la semplificazione delle operazioni di controllo e manutenzione, sono le caratteristiche principali di questa serie. Il sistema di abbattimento e recupero provvisto di by-pass, associato alla nuova valvola di recupero olio a galleggiante, garantiscono l'assenza di vapori di olio allo scarico. Inoltre un dispositivo di tenuta evita la risalita di olio qualora la pompa si arresti in vuoto. La versione standard è adatta all'aspirazione continua entro un intervallo di pressione da 400 a 0,5 mbar (ass.).

- La fornitura di serie comprende:
- Depuratore allo scarico
 - Zavorratore
 - Valvola antiritorno olio
 - Confezione di olio BV 68

D

Drehschieber - Vakuumpumpen, ölgeschmiert.

Die wichtigsten Merkmale dieser Pumpen sind die besonders kompakten Abmessungen, der moderate Schalldruckpegel sowie die vereinfachte Durchführung von Kontroll- und Wartungsarbeiten. Das Dämpfungs- und Rückgewinnungssystem, ausgestattet mit Bypass und neuartigem Ölrückgewinnungs - Schwimmerventil, garantiert Abluft ohne jegliche Öldämpfe. Darüber hinaus verhindert ein saugseitiges Rückschlagventil, dass Öl zurückläuft, wenn die Pumpe unter Vakuum stehenbleibt. Die Standardausführung ist für den Dauerbetrieb innerhalb eines Druckbereiches von 400 - 0,5 mbar (abs.) geeignet.

- Die Standardausführung beinhaltet:
- Kondensat - Abluffilter;
 - Gasballast;
 - Ölrückschlagventil;
 - Öl BV 68.

GB

Oil lubricated vane vacuum pumps.

Compact design, low noise level, ease of oil check and refill and simplified maintenance operation, are the main features of this series. The damping and recovery system, equipped with a by-pass, together with the new float type oil recovery valve, ensure the absence of oil vapours at the exhaust. Moreover a sealing device prevents the oil suck back in case the pump stops under vacuum. The standard version is suitable for continuous operation within a pressure range from 400 to 0,5 mbar (abs.).

- Standard supply includes:
- Exhaust mist eliminator
 - Gas Ballast
 - Non-return valve
 - Pack of BV 68 oil

E

Bombas lubricadas de vacío con paletas.

Características principales de esta serie son: el tamaño muy reducido; el bajo nivel de ruido y la sencillez de las operaciones de control y mantenimiento

El sistema de reducción y recuperación provisto de un by-pass, junto a la nueva válvula flotante de recuperación del aceite, garantizan la total ausencia de vapores de aceite a la descarga. Además si la bomba se para en vacío, un dispositivo de estabilidad evita el retorno del aceite en el sistema.

- La versión base puede ser utilizada para una aspiración continua dentro de un intervalo de presión de 400 a 0,5 mbar (ass.). El modelo base contiene:
- Filtro depurador
 - Gas ballast
 - Válvula anti-retorno del aceite
 - Aceite BV 68

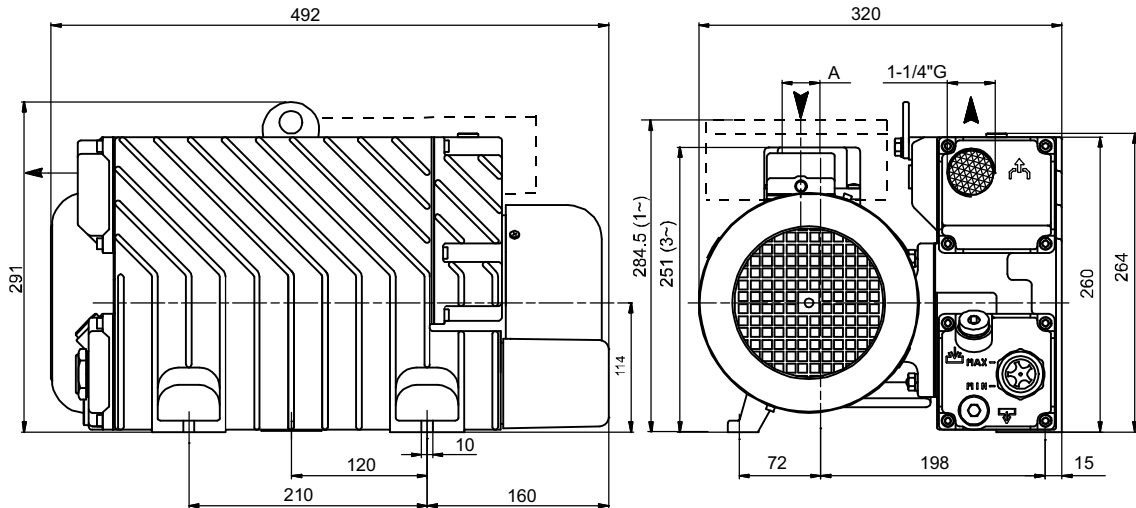

	A
LB.40	1"G
LB.60	1-1/2"G

Accessori principali Die wichtigsten Zubehörteile	I D	Main accessories Accesorios principales	GB E	LB.40	LB.60
Kit ricambi minor Ersatzteil - Kit, klein		Minor spare part kit Kit repuestos menor		K9601046	K9601047
Kit ricambi major Ersatzteil - Kit, groß		Major spare part kit Kit repuestos mayor		K9601046/1	K9601047/1
Filtro in aspirazione Ansaugfilter		Inlet filter Filtro de aspiración		9001017	9001018
Raccordo tubazione Schlauchanschluss, saugseitig		Stepped hose fitting Racord tubería		2103012 (Ø25)	2103015 (Ø40)
Indicatore di livello elettrico Magnetschalter Ölstand		Oil level switch Indicador de nivel eléctrico		9013002	
Antivibranti Schwingungsdämpfer		Shock mounts Antivibrante		3 x 1503001	
Vuotometro Vakuummeter		Vacuum gauge Vacuometro		9009003	
Manometro intasamento filtro Druckverlust - Manometer für Abluffilter		Clogged filter gauge Manometro de atasco en filtro		9014003 + 2001012	
Segnalatore intasamento filtro Druckverlust - Signalgeber für Abluffilter		Clogged filter switch Señal de atasco en filtro		9019001	

Nota: Per il montaggio degli accessori vedi schema a pagina 81.

Hinweis: Für die Montage der Zubehörteile siehe Schema auf Seite 81.

Note: for accessories assembling, refer to diagram in page 81.

Nota: Para el montaje de los accesorios ver esquema de página 81.

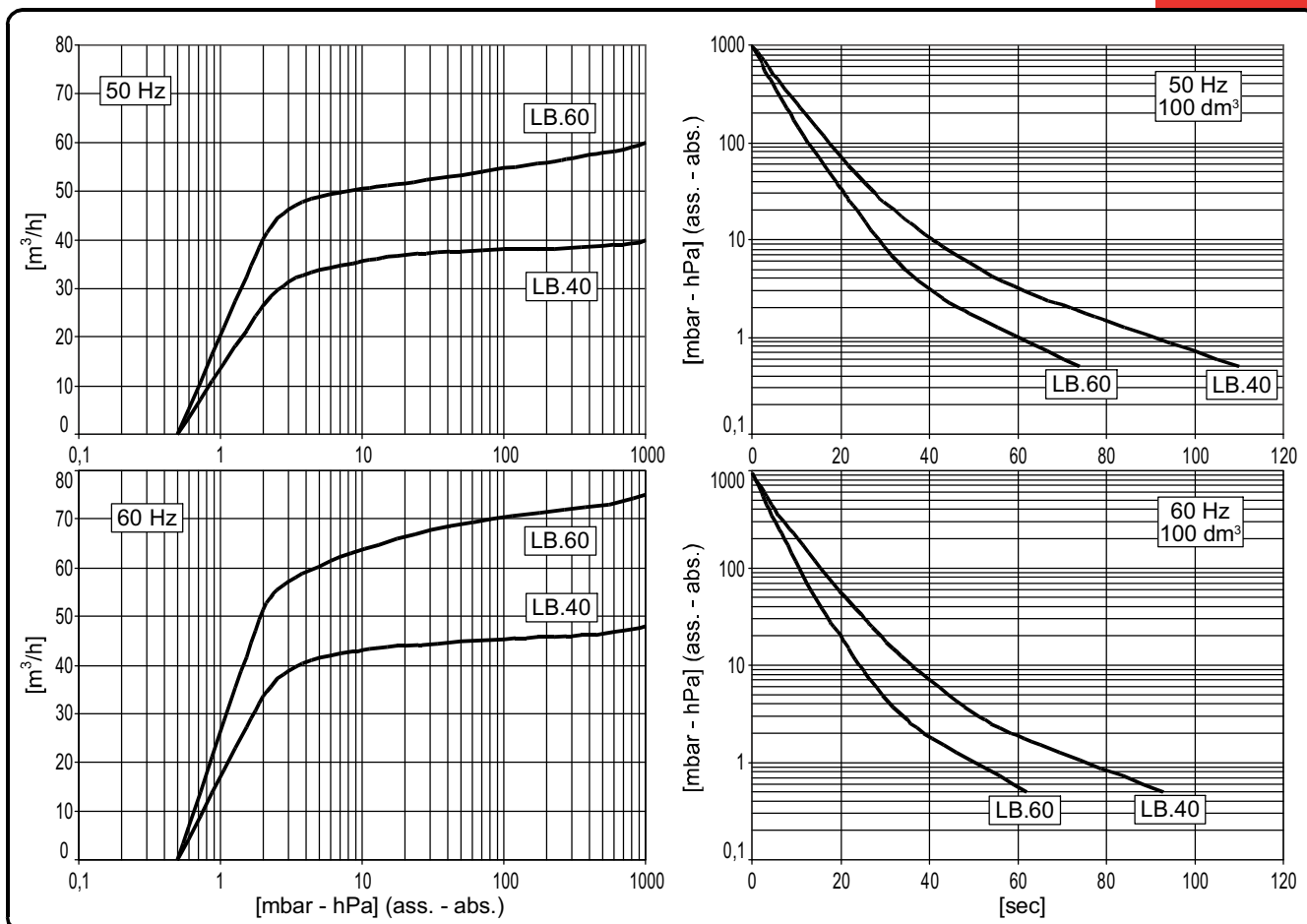

Curve riferite alla pressione di aspirazione e temp. 20°C (tolleranza ±10%).

Kurve bezieht sich auf einen Eingangsdruck und einer Temperatur 20°C (toleranz ±10%).

Curves refers to inlet pressure and 20°C temp. (tolerance ±10%).

Curvas referidas a la presión de aspiración y temperatura 20°C (tolerancia ±10%).

Modello Modell	① D	Model Modelo	② E	LB.40		LB.60	
				50Hz	60Hz	50Hz	60Hz
Codice catalogo		Catalog code		9601046		9601047	
Artikelnummer		Código catálogo					
Portata		Inlet capacity					
Saugvermögen		Caudal	m³/h	40	48	60	75
Pressione finale (ass.)		Final pressure (abs.)	mbar	0,5			
Enddruck (abs.)		Presión final (abs.)	hPa				
Max pressione di asp. per vapore d'acqua		Max inlet pressure for water vapour	mbar	30		40	
Max. Eintrittsdruck für Wasserdampf		Presión máx. admisible del vapor de agua	hPa				
Max q.tà vapore d'acqua		Max water vapour pumping rate	kg/h	0,9		1,8	
Max. Wasserdampfverträglichkeit		Cantidad máx. vapor de agua					
Potenza motore		Motor power	(1~); (3~) kW	1,1	1,35	1,5	1,8
Motorleistung		Potencia motor					
Numero di giri nominali		R.p.m.	n/min	1400	1700	1400	1700
U/min		Número de revoluciones					
Rumorosità (UNI EN ISO 2151)		Noise level (UNI EN ISO 2151)	dB(A)	66	68	68	70
Schalldruckpegel (UNI EN ISO 2151)		Nivel sonoro (UNI EN ISO 2151)					
Temperatura di funzionamento*		Operating temperature*	°C	70÷75	75÷80	75÷80	80÷85
Betriebstemperatur*		Temperatura de funcionamiento*					
Tipo olio		Oil type		BV68 [SW60]			
Öltyp		Tipo aceite					
Carica olio		Oil quantity	MIN÷MAX dm³	1÷1,5			
Ölmenge		Carga aceite					
Peso		Weight	(1~) kg [N]	49,5 [485,1]		50 [490]	
Gewicht		Peso	(3~) kg [N]	43,5 [426,7]		44,5 [463,5]	
Aspirazione pompa		Pump intake		1"G		1-1/2"G	
Saugstutzen		Boca de aspiración					

(*) Temperatura ambiente 20°C

(*) Umgebungstemperatur 20°C

(*) Ambient Temperature 20°C

(*) Temperatura ambiente 20°C

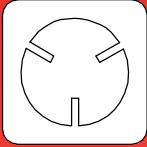

LB.25WR

I

Pompe per vuoto lubrificata a palette.

Questa serie unisce alle caratteristiche della serie "L" un dispositivo che permette di separare l'olio dalla condensa d'acqua e successivamente di espellere quest'ultima a pompa ferma. Questo tipo di costruzione permette di lavorare in ambienti con forte presenza di vapore d'acqua dove pompe tradizionali non potrebbero essere impiegate. Questa serie è adatta all'aspirazione continua entro un intervallo di pressione da 400 a 2 mbar (ass.).

- La fornitura di serie comprende:
- Depuratore allo scarico
 - Zavorratore
 - Indicatore di livello elettrico
 - Valvola antiritorno olio
 - Confezione di olio SW 60

D

Drehschieber - Vakuum-pumpen, ölgeschmiert.

Diese Reihe verfügt grundsätzlich über die gleichen Eigenschaften wie Serie "L". Zusätzlich jedoch ist sie mit einem System ausgestattet, das Öl und Kondensat voneinander trennt, wobei letzteres abgelassen werden kann, wenn die Pumpe steht. Dank ihrer Bauweise kann diese Pumpe in Anwendungen arbeiten, wo viel Wasserdampf entsteht und wo herkömmliche Pumpen nicht eingesetzt werden können. Diese Reihe ist für den Dauerbetrieb innerhalb eines Druckbereiches von 400 - 2mbar (Abs.) geeignet.

- Die Standardausführung beinhaltet:
- Kondensat - Abluffilter;
 - Gasballast;
 - Magnetschalter Ölstand;
 - Ölrückschlagventil;
 - Öl SW 60.

GB

Oil lubricated vane vacuum pumps.

These pumps have the same features as the "L" series, but are fitted with a device which separates oil and water condensate, the water being expelled when the pump is stopped. As a result of this construction it is possible to use these pumps in applications where very high concentrations of water vapour might be present, and where standard pumps could not be used. This series is suitable for continuous operation within a pressure range from 400 to 2 mbar (abs.).

- Standard supply includes:
- Exhaust mist eliminator
 - Gas ballast
 - Oil level switch
 - Non-return valve
 - Pack of SW 60 oil

E

Bombas lubricadas de vacío con paletas.

Esta serie presenta las mismas características de la serie "L" junto con un dispositivo que permite la separación entre el aceite y la condensación de agua y su sucesiva eliminación a bomba parada.

Gracias a este tipo de construcción es posible trabajar en sitios con un nivel muy alto de vapor acuoso, donde no se pueden utilizar bombas tradicionales.

Esta serie puede ser utilizada para una aspiración continua dentro de un intervalo de presión de 400 a 2 mbar (ass.).

- El modelo base contiene:
- Filtro depurador
 - Gas ballast
 - Indicador de nivel eléctrico
 - Válvula anti-retorno del aceite
 - Aceite SW 60

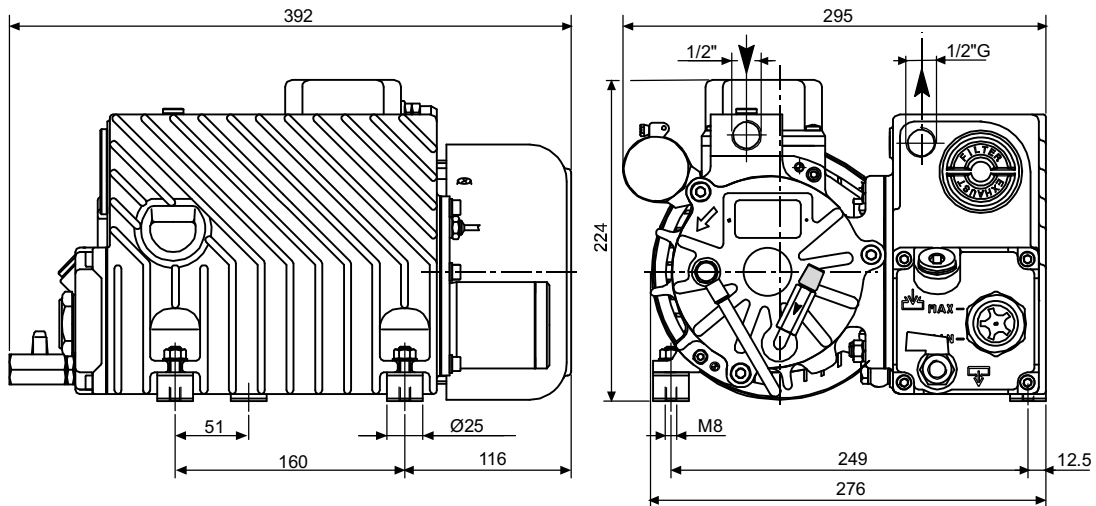

Accessori principali Die wichtigsten Zubehörteile	I D	Main accessories Accesorios principales	GB E	LB.25WR
Kit ricambi minor Ersatzteil - Kit, klein		Minor spare part kit Kit repuestos menor		K9690030
Kit ricambi major Ersatzteil - Kit, groß		Major spare part kit Kit repuestos mayor		K9690030/1
Filtro in aspirazione Ansaugfilter		Inlet filter Filtro de aspiración		9001028
Raccordo tubazione Schlauchanschluss, saugseitig		Stepped hose fitting Racord tubería		2103010 (Ø17)
Antivibranti Schwingungsdämpfer		Shock mounts Antivibrante		Di serie / Serienmäßig / Fitted / De serie
Vuotometro Vakuummeter		Vacuum gauge Vacuometro		9009009
Manometro intasamento filtro Druckverlust - Manometer für Abluffilter		Clogged filter gauge Manometro de atasco en filtro		9014003 + 2101001
Segnalatore intasamento filtro Druckverlust - Signalgeber für Abluffilter		Clogged filter switch Señal de atasco en filtro		----

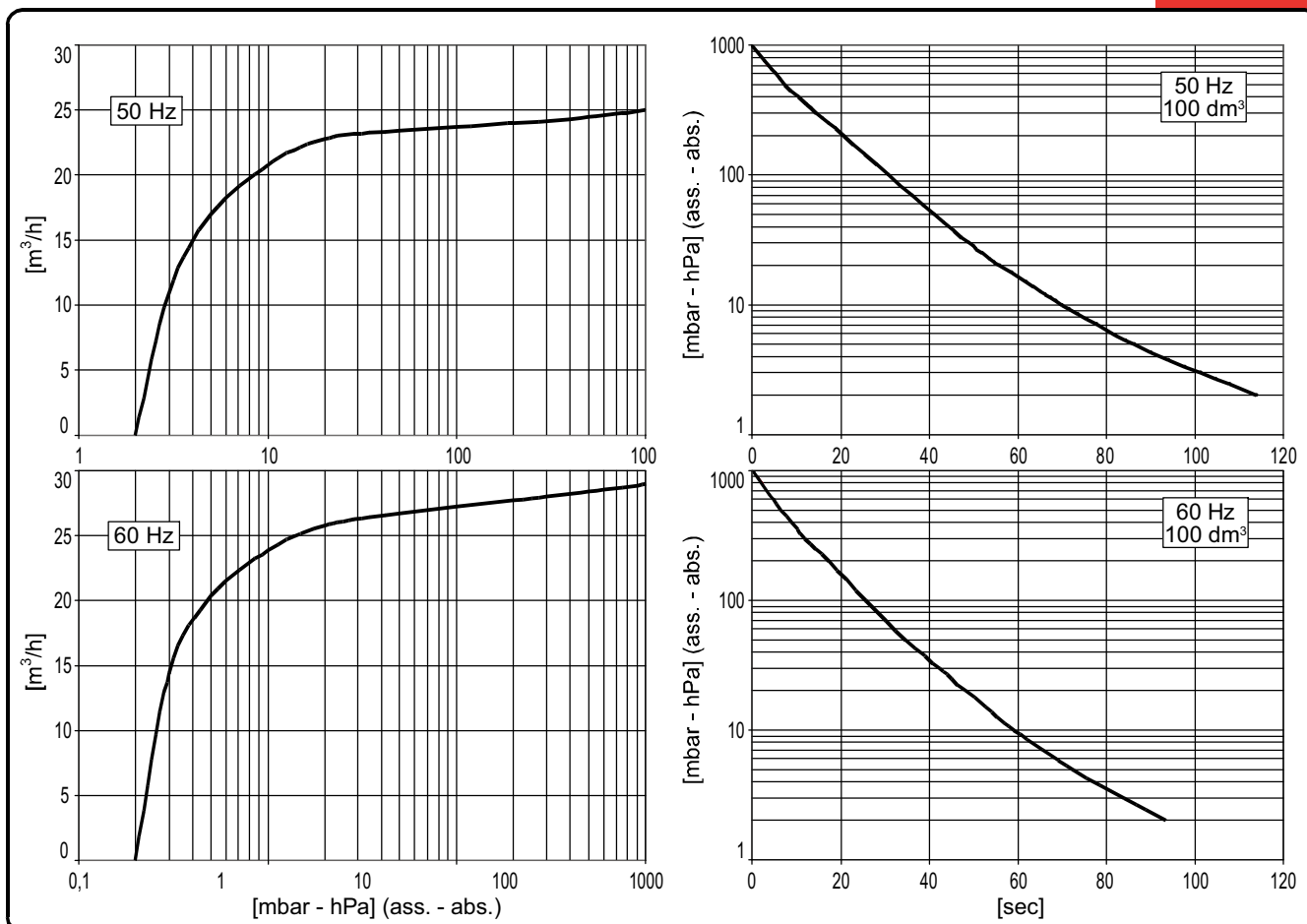

Curve riferite alla pressione di aspirazione e temp. 20°C (tolleranza ±10%).

Kurve bezieht sich auf einen Eingangsdruck und einer Temperatur 20°C (toleranz ±10%).

Curves refers to inlet pressure and 20°C temp. (tolerance ±10%).

Curvas referidas a la presión de aspiración y temperatura 20°C (tolerancia ±10%).

Modello (I)	Model (GB)	LB.25WR		
Modell (D)	Modelo (E)	50Hz	60Hz	
Codice catalogo	Catalog code	9690030		
Artikelnummer	Código catálogo			
Portata	Inlet capacity			
Saugvermögen	Caudal	m³/h	25	29
Pressione finale (ass.)	Final pressure (abs.)	mbar	2	
Enddruck (abs.)	Presión final (abs.)	hPa		
Max pressione di asp. per vapore d'acqua	Max inlet pressure for water vapour	mbar	50	
Max. Eintrittsdruck für Wasserdampf	Presión máx. admisible del vapor de agua	hPa		
Max q.tà vapore d'acqua	Max water vapour pumping rate	kg/h	0,9	
Max. Wasserdampfverträglichkeit	Cantidad máx. vapor de agua			
Potenza motore	Motor power	(1~); (3~) kW	0,75	0,90
Motorleistung	Potencia motor			
Numero di giri nominali	R.p.m.	n/min	1400	1700
U/min	Número de revoluciones			
Rumorosità (UNI EN ISO 2151)	Noise level (UNI EN ISO 2151)	dB(A)	62	65
Schalldruckpegel (UNI EN ISO 2151)	Nivel sonoro (UNI EN ISO 2151)			
Temperatura di funzionamento*	Operating temperature*	°C	80 ÷ 85	85 ÷ 90
Betriebstemperatur*	Temperatura de funcionamiento*			
Tipo olio	Oil type		SW60 (BV68)	
Öltyp	Tipo aceite			
Carica olio	Oil quantity	MIN÷MAX dm³	0,8÷1,1	
Ölmenge	Carga aceite			
Peso	Weight	(1~) kg [N]	28,0 [274,6]	
Gewicht	Peso	(3~) kg [N]	26,0 [255,0]	
Aspirazione pompa	Pump intake		1/2"G	
Saugstutzen	Boca de aspiración			

(*) Temperatura ambiente 20°C

(*) Umgebungstemperatur 20°C

(*) Ambient Temperature 20°C

(*) Temperatura ambiente 20°C

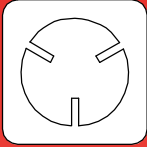

LB.25
LV.25

I

Pompe per vuoto lubrificate a palette.

Le dimensioni ridotte, la contenuta rumorosità e la semplificazione delle operazioni di controllo e manutenzione, sono le caratteristiche principali di questa serie. Il sistema di abbattimento e recupero provvisto di by-pass, associato alla nuova valvola di recupero olio a galleggiante, garantiscono l'assenza di vapori di olio allo scarico. Inoltre un dispositivo di tenuta evita la risalita di olio qualora la pompa si arresti in vuoto. La versione LV, progettata per l'impacchettamento sotto vuoto ha ingombri ridotti e montaggio facilitato (cavo di alimentazione e bloccetto servizi riposizionabile). Entrambi i modelli sono adatti all'aspirazione continua entro un intervallo di pressione da 400 a 0,5 mbar (ass.).

La fornitura di serie comprende:

- Depuratore allo scarico
- Zavorratore
- Valvola antiritorno olio
- Confezione di olio BV 68

D

Drehschieber - Vakuum-pumpen, ölgeschmiert.

Die wichtigsten Merkmale dieser Pumpen sind die besonders kompakten Abmessungen, der moderate Schalldruckpegel sowie die vereinfachte Durchführung von Kontroll- und Wartungsarbeiten. Das Dämpfungs- und Rückgewinnungssystem, ausgestattet mit Bypass und neuartigem Ölrückgewinnungs - Schwimmerventil, garantiert Abluft ohne jegliche Öldämpfe. Darüber hinaus verhindert ein saugseitiges Rückschlagventil, dass Öl zurückläuft, wenn die Pumpe unter Vakuum stehenbleibt. Die LV - Ausführung, die besonders für Vakuumverpackungsmaschinen geeignet ist, hat kleinere Abmessungen und ist einfach zu montieren (inkl. Stromkabel, frontaler und seitlicher Wartungsdeckel). Beide Modelle sind für den Dauerbetrieb innerhalb eines Druckbereiches von 400 - 0,5 mbar (Abs.) geeignet. Die Standardausführung beinhaltet:

- Kondensat - Abluffilter;
- Gasballast;
- Ölückschlagventil;
- Öl BV 68

GB

Oil lubricated vane vacuum pumps.

Compact size, low noise level, simple oil check and refill and ease of maintenance, are the main features of this series. The damping and recovery system, equipped with a by-pass, together with the new float type oil recovery valve, ensure the absence of oil vapours at the exhaust. Moreover a sealing device prevents oil suck back should the pump stop under vacuum. The LV model, designed for vacuum packaging application has reduced overall dimensions and ease of installation (power cord and orientable service ports). Both models are suitable for continuous operation within a pressure range from 400 to 0,5 mbar (abs.).

Standard supply includes:

- Exhaust mist eliminator;
- Gas Ballast;
- Non-return valve;
- Pack of BV 68 oil.

E

Bombas lubricadas de vacío con paletas.

Características principales de esta serie son: el tamaño muy reducido; el bajo nivel de ruido y la sencillez de las operaciones de control y mantenimiento.

El sistema de reducción y recuperación provisto de un by-pass, junto a la nueva válvula flotante de recuperación del aceite, garantizan la total ausencia de vapores de aceite a la descarga. Además si la bomba se para en vacío, un dispositivo de estabilidad evita el retorno del aceite en el sistema.

La versión LV, proyectada para el empaquetamiento bajo vacío, tiene tamaño reducido y montaje simplificado (cable alimentación y tapa de mantenimiento frontal y lateral). Los dos modelos están pensados para una aspiración continua dentro de un intervalo de presión de 400 a 0,5 mbar (ass.).

El modelo base contiene:

- Filtro depurador
- Gas ballast
- Válvula anti-retorno del aceite
- Aceite BV 68

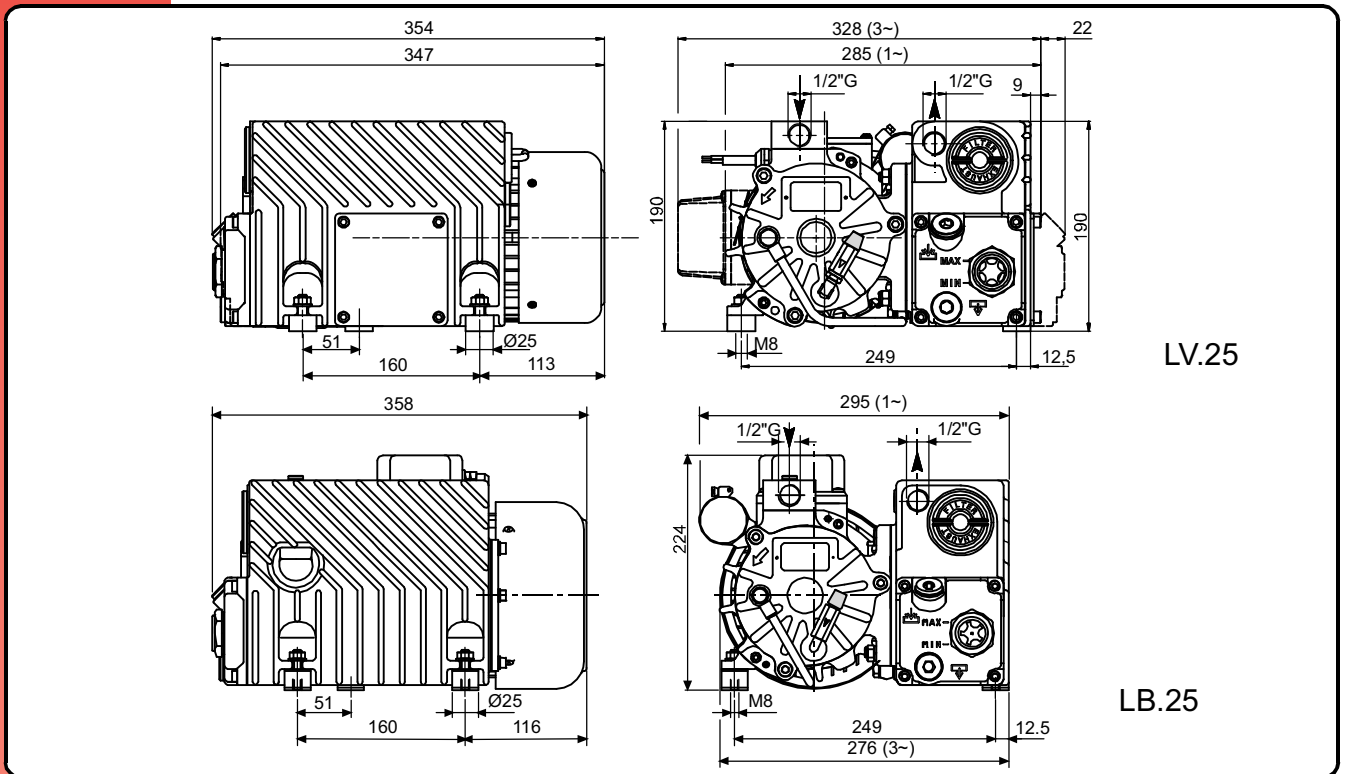

LV.25

LB.25

Accessori principali Die wichtigsten Zubehörteile	I D	Main accessories Accesorios principales	GB E	LB.25	LV.25
Kit ricambi minor Ersatzteil - Kit, klein		Minor spare part kit Kit repuestos menor		K9601049	K9601056
Kit ricambi major Ersatzteil - Kit, groß		Major spare part kit Kit repuestos mayor		K9601049/1	K9601056/1
Filtro in aspirazione Ansaugfilter		Inlet filter Filtro de aspiración		9001024	
Raccordo tubazione Schlauchanschluss,		Stepped hose fitting Racord tubería		2103010 (Ø17)	
Indicatore di livello elettrico Magnetschalter Ölstand		Oil level switch Indicador de nivel eléctrico		9013002	
Antivibranti Schwingungsdämpfer		Shock mounts Antivibrante		Di serie / Serienmäßig / Fitted / De serie	
Vuotometro Vakuummeter		Vacuum gauge Vacuometro		9009009	
Manometro intasamento filtro Druckverlust - Manometer für Abluffilter		Clogged filter gauge Manometro de atasco en filtro		9014003 + 2101001	
Segnalatore intasamento filtro Druckverlust - Signalgeber für Abluffilter		Clogged filter switch Señal de atasco en filtro		- - - -	

Nota: Per il montaggio degli accessori vedi schema a pagina 81. Hinweis: Für die Montage der Zubehörteile siehe Schema auf Seite 81.

Note: for accessories assembling, refer to diagram in page 81. Nota: Para el montaje de los accesorios ver esquema de página 81.

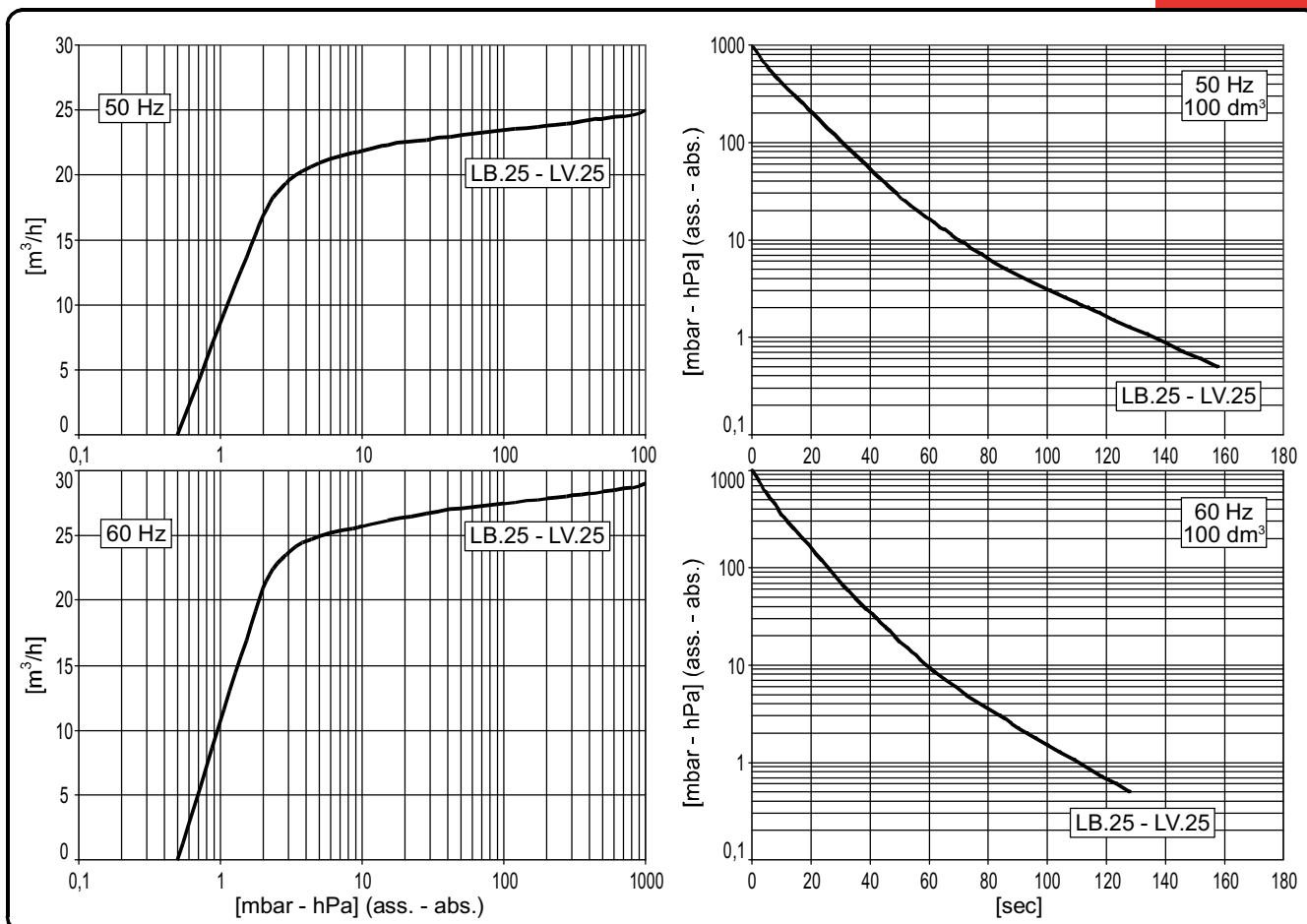

Curve riferite alla pressione di aspirazione e temp. 20°C (tolleranza $\pm 10\%$).

Kurve bezieht sich auf einen Eingangsdruck und einer Temperatur 20°C (toleranz $\pm 10\%$).

Curves refers to inlet pressure and 20°C temp. (tolerance $\pm 10\%$).

Curvas referidas a la presión de aspiración y temperatura 20°C (tolerancia $\pm 10\%$).

Modello Modell	① ②	Model Modelo	③ ④	LB.25		LV.25	
				50Hz	60Hz	50Hz	60Hz
Codice catalogo Artikelnummer		Catalog code Código catálogo		9601049		9601056	
Portata Saugvermögen		Inlet capacity Caudal	m^3/h	25	29	25	29
Pressione finale (ass.) Enddruck (Abs.)		Final pressure (abs.) Presión final (abs.)	mbar hPa	0,5			
Max pressione di asp. per vapore d'acqua Max. Eintrittsdruck für Wasserdampf		Max inlet pressure for water vapour Presión máx. admisible del vapor de agua	mbar hPa	40		40	
Max q.tà vapore d'acqua Max. Wasserdampfverträglichkeit		Max water vapour pumping rate Cantidad máx. vapor de agua	kg/h	0,7		0,7	
Potenza motore Motorleistung		Motor power Potencia motor	(1~); (3~) kW	0,75	0,90	0,75	0,90
Numero di giri nominali U/min		R.p.m. Número de revoluciones	n/min	1400	1700	1400	1700
Rumorosità (UNI EN ISO 2151) Schalldruckpegel (UNI EN ISO 2151)		Noise level (UNI EN ISO 2151) Nivel sonoro (UNI EN ISO 2151)	dB(A)	62	65	62	65
Temperatura di funzionamento* Betriebstemperatur*		Operating temperature* Temperatura de funcionamiento*	°C	80÷85	85÷90	80÷85	85÷90
Tipo olio Öltyp		Oil type Tipo aceite		BV68 [SW60]			
Carica olio Ölmenge		Oil quantity Carga aceite	MIN÷MAX dm^3	0,7÷1			
Peso Gewicht		Weight Peso	(1~) kg [N] (3~) kg [N]	27,5 [269,7] 25,5 [250,1]		26 [255,0] 24,5 [240,3]	
Aspirazione pompa Saugstutzen		Pump intake Boca de aspiración		1/2"G			

(*) Temperatura ambiente 20°C

(*) Umgebungstemperatur 20°C

(*) Ambient Temperature 20°C

(*) Temperatura ambiente 20°C

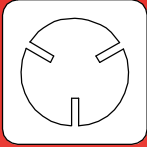

LB.18

I

Pompe per vuoto lubrificate a palette.

Le dimensioni estremamente ridotte, la contenuta rumorosità e la semplificazione delle operazioni di controllo e manutenzione, sono le caratteristiche principali di questa pompa. Il sistema di abbattimento e recupero provvisto di by-pass, associato alla valvola di recupero olio, garantiscono la completa assenza di vapori di olio allo scarico. Inoltre un dispositivo di tenuta evita la risalita di olio qualora la pompa si arresti in vuoto. La versione standard è adatta all'evacuazione di piccoli contenitori chiusi.

La fornitura di serie comprende:

- Depuratore allo scarico
- Zavorratore
- Valvola antiritorno olio
- Confezione di olio BV 32

D

Drehschieber - Vakuumpumpen, ölgeschmiert.

Die wichtigsten Merkmale dieser Pumpe sind die besonders kompakten Abmessungen, der moderate Schalldruckpegel sowie die vereinfachte Durchführung von Kontroll- und Wartungsarbeiten. Das Dämpfung- und Rückgewinnungssystem, ausgestattet mit Bypass und Ölrückgewinnungsventil, garantiert Abluft ohne jegliche Öldämpfe. Darüber hinaus verhindert ein saugseitiges Rückschlagventil, dass Öl zurückläuft, wenn die Pumpe unter Vakuum stehenbleibt. Die Standardausführung ist besonders geeignet für die Evakuierung von kleinen geschlossenen Behältern. Die Standardausführung beinhaltet:

- Kondensat - Abluftfilter
- Gasballast
- Ölrückschlagventil;
- Öl BV 32

GB

Oil lubricated vane vacuum pumps.

Compact design, low noise level, simple oil check and refill and ease of maintenance, are the main features of this pump.

The damping and recovery system, equipped with a by-pass, together with the oil recovery valve, ensures the complete absence of oil vapours at the exhaust.

Moreover a check valve at the inlet prevents oil contamination of the system should the pump stop under vacuum.

The standard version is suitable for evacuation of small closed vessels.

Standard supply includes:

- Exhaust mist eliminator
- Gas Ballast
- Non-return valve
- Pack of BV 32 oil

E

Bombas lubricadas de vacío con paletas.

Características principales de este modelo son: el tamaño muy reducido; el bajo nivel de ruido y la sencillez de las operaciones de control y mantenimiento.

El sistema de reducción y recuperación provisto de un by-pass, junto a la válvula de recuperación del aceite, garantizan la total ausencia de vapores de aceite a la descarga.

Además si la bomba se para en vacío, un dispositivo de estabilidad evita el retorno del aceite en el sistema.

La versión base puede ser utilizada para la evacuación de pequeños sistemas cerrados.

El modelo base contiene:

- Filtro depurador
- Gas ballast
- Válvula anti-retorno del aceite
- Aceite BV 32

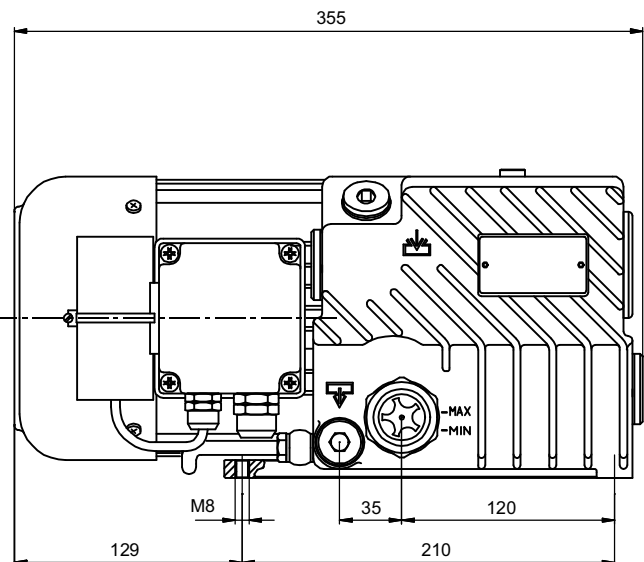
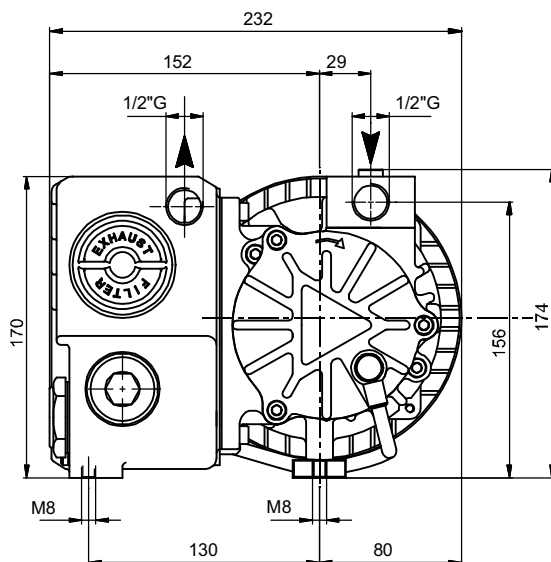

Accessori principali Die wichtigsten Zubehörteile	I D	Main accessories Accesorios principales	GB E	LB.18
Kit ricambi minor Ersatzteil - Kit, klein		Minor spare part kit Kit repuestos menor		K9601059
Kit ricambi major Ersatzteil - Kit, groß		Major spare part kit Kit repuestos mayor		K9601059/1
Filtro in aspirazione Ansaugfilter		Inlet filter Filtro de aspiración		9001010
Raccordo tubazione Schlauchanschluss,		Stepped hose fitting Racord tubería		2103010 (Ø17)
Antivibranti Schwingungsdämpfer		Shock mounts Antivibrante		3 x 1503007
Vuotometro Vakuummeter		Vacuum gauge Vacuometro		9009009

Nota: Per il montaggio degli accessori vedi schema a pagina 81.

Hinweis: Für die Montage der Zubehörteile siehe Schema auf Seite 81.

Note: for accessories assembling, refer to diagram in page 81.

Nota: Para el montaje de los accesorios ver esquema de página 81.

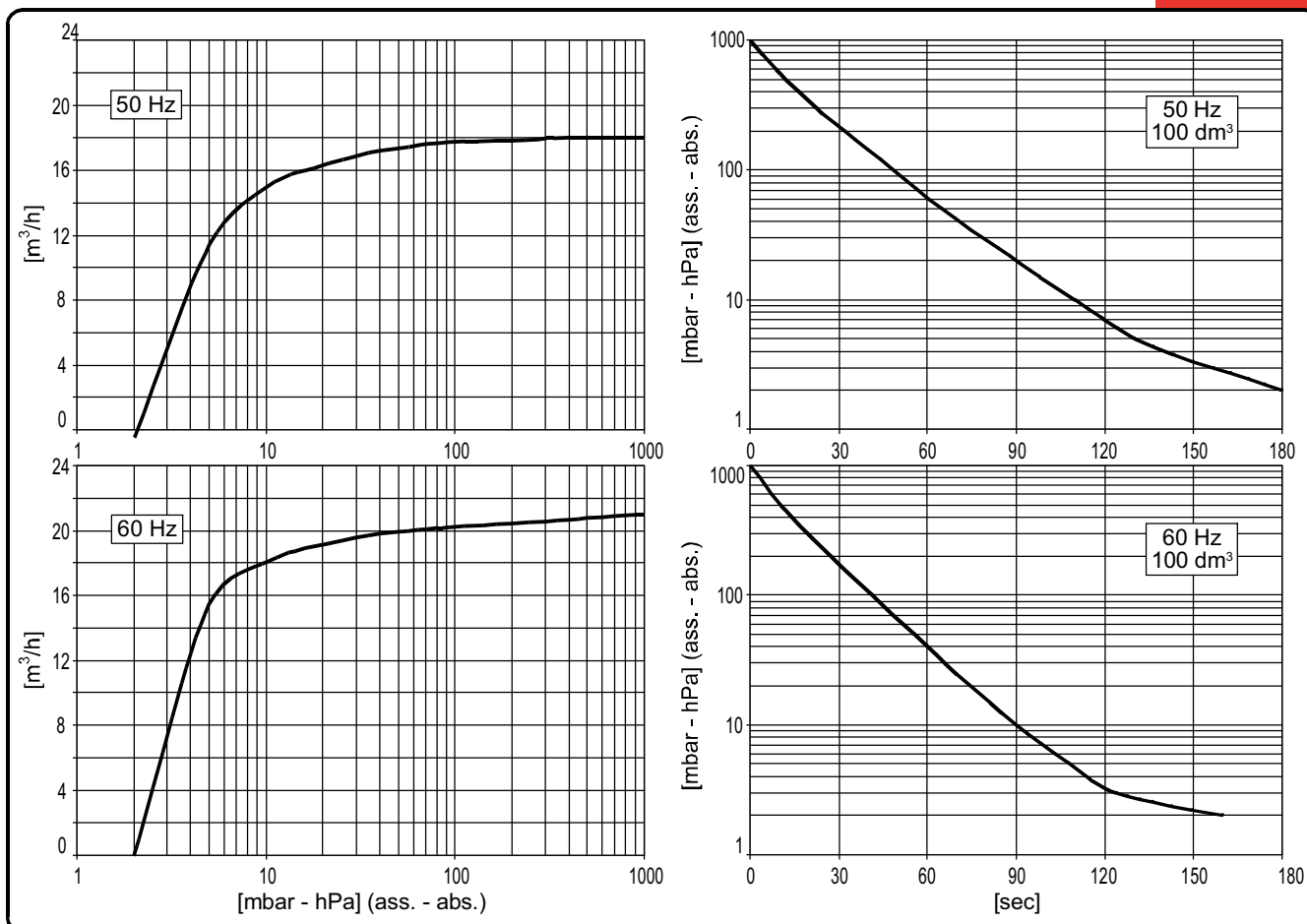

Curve riferite alla pressione di aspirazione e temp. 20°C (tolleranza ±10%).

Kurve bezieht sich auf einen Eingangsdruck und einer Temperatur 20°C (toleranz ±10%).

Curves refers to inlet pressure and 20°C temp. (tolerance ±10%).

Curvas referidas a la presión de aspiración y temperatura 20°C (tolerancia ±10%).

Modello (I) Modell (D)	Model (GB) Modelo (E)	LB.18	
		50Hz	60Hz
Codice catalogo Artikelnummer	Catalog code Código catálogo	9601059	
Portata Saugvermögen	Inlet capacity Caudal	m³/h 18	21
Pressione finale (ass.) Enddruck (abs.)	Final pressure (abs.) Presión final (abs.)	mbar hPa 2	
Max pressione di asp. per vapore d'acqua Max. Eintrittsdruck für Wasserdampf	Max inlet pressure for water vapour Presión máx. admisible del vapor de agua	mbar hPa 30	
Max q.tà vapore d'acqua Max. Wasserdampfverträglichkeit	Max water vapour pumping rate Cantidad máx. vapor de agua	kg/h 0,4	
Potenza motore Motorleistung	Motor power Potencia motor	(1~); (3~)kW 0,75 0,9	
Numero di giri nominali U/min	R.p.m. Número de revoluciones	n/min 2800 3300	
Rumorosità (UNI EN ISO 2151) Schalldruckpegel (UNI EN ISO 2151)	Noise level (UNI EN ISO 2151) Nivel sonoro (UNI EN ISO 2151)	dB(A) 64 66	
Temperatura di funzionamento* Betriebstemperatur*	Operating temperature* Temperatura de funcionamiento*	°C 70 ÷ 75 80 ÷ 85	
Tipo olio Öltyp	Oil type Tipo aceite	BV32 (SW40)	
Carica olio Ölmenge	Oil quantity Carga aceite	MIN÷MAX dm³ 0,16 ÷ 0,3	
Peso Gewicht	Weight Peso	(1~) kg [N] (3~) kg [N] 21 [205,8] 18,5 [181,3]	
Aspirazione pompa Saugstutzen	Pump intake Boca de aspiración	1/2"G	

(*) Temperatura ambiente 20°C

(*) Umgebungstemperatur 20°C

(*) Ambient Temperature 20°C

(*) Temperatura ambiente 20°C

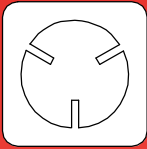

**LB.6
LB.8
LA.12**

I

Pompe per vuoto lubrificate a palette.

Le dimensioni estremamente ridotte e la bassa pressione finale (ass.) raggiungibile, sono le caratteristiche principali di questa serie. Inoltre un efficace sistema di abbattimento e recupero inserito nel serbatoio garantisce l'assenza di vapori di olio allo scarico.

Un dispositivo di tenuta evita la risalita di olio qualora la pompa si arresti in vuoto. L'attacco aspirazione è orientabile dall'utilizzatore grazie a uno speciale raccordo. Questa serie è adatta all'evacuazione di piccoli contenitori chiusi e (solo per LA.12) all'aspirazione continua entro un intervallo di pressione da 400 a 2 mbar (ass.).

- La fornitura di serie comprende:
- Depuratore allo scarico
 - Zavorratore (LA.12)
 - Valvola antiritorno olio
 - Confezione di olio BV 32

D

Drehschieber - Vakuumpumpen, ölgeschmiert.

Die wichtigsten Merkmale dieser neuen Reihe sind die besonders kompakten Abmessungen sowie der niedrige Enddruck (abs.). Das im Öltank befindliche, effektive Dämpfungs- und Rückgewinnungssystem verhindert Öldämpfe. Darüber hinaus verhindert ein spezielles Dichtungssystem das sofortige Kollabieren des Unterdrucks, sollte die Pumpe im Vakuum stehenbleiben. Der Saugstutzen ist dank eines speziellen Fittings vom Anwender justierbar.

Diese Reihe ist besonders geeignet für die Evakuierung von kleinen geschlossenen Behältern und (nur für Modelle LA.12) für den Dauerbetrieb bei einem Druckbereich von 400 bis 2mbar (Abs.). Die Standardausführung beinhaltet:

- Kondensat - Abluftfilter
- Gasballast (LA.12)
- Ölückschlagventil;
- Öl BV 32

GB

Oil lubricated vane vacuum pumps.

The compact size combined with low ultimate pressure (abs.) attainable are the main features of this series. An effective damping and recovery system integral in the oil box eliminates oil vapours at the exhaust.

Additionally an automatic valve both isolates the system and at the same time prevents oil suck back should the pump stop under vacuum. The intake can also be oriented by the user, thanks to a special fitting. This series is suitable for evacuation of small closed system and (only LA.12) for a continuous operation within a pressure range from 400 to 2 mbar (abs.).

- Standard supply includes:
- Exhaust mist eliminator
 - Gas Ballast (LA.12)
 - Non-return valve
 - Pack of BV 32 oil

E

Bombas de vacío lubricadas con paletas.

Principales características de esta nueva serie son el tamaño muy reducido y baja presión final (ass.). Un sistema de reducción y de recuperación eficaz, colocado en el tanque, garantiza la total ausencia de vapores de aceite a la descarga.

Si la bomba se para en vacío, un dispositivo de estabilidad impide el retorno del aceite.

La conexión en aspiración puede ser posicionada por el usuario gracias a una junta especial. Esta serie puede ser utilizada para la evacuación de pequeños sistemas cerrados y (solo para las LA.12) para una aspiración continua dentro de un intervalo de presión de 400 a 2mbar (ass.). El modelo base contiene:

- Filtro depurador
- Gas ballast (LA.12)
- Válvula anti-retorno del aceite
- Aceite BV 32

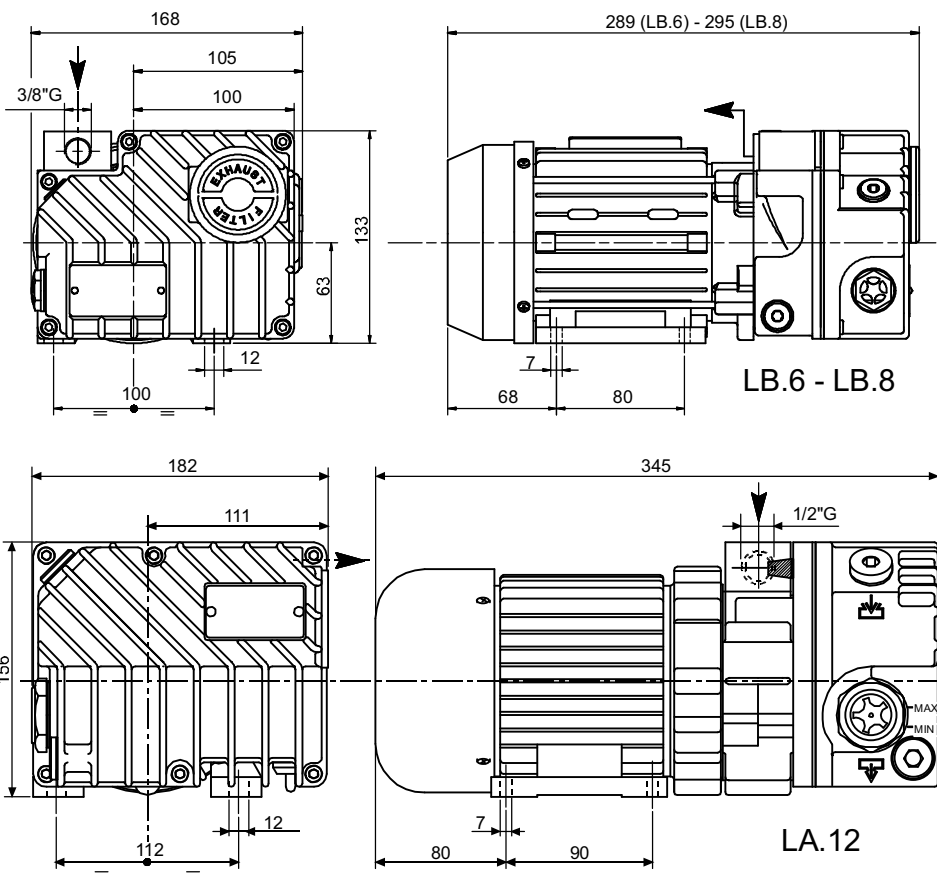

Accessori principali	I	Main Accessories	GB	LB.6	LB.8	LA.12
Die wichtigsten Zubehörteile	D	Accesorios principales	E			
Kit ricambi minor		Minor spare part kit		K9601058	K9601055	K9601036
Ersatzteil - Kit, klein		Kit repuestos menor				
Kit ricambi major		Major spare part kit		K9601058/1	K9601055/1	K9601036/1
Ersatzteil - Kit, groß		Kit repuestos mayor				
Filtro in aspirazione		Inlet filter		9001004/0		9001010
Ansaugfilter		Filtro de aspiración				
Raccordo tubazione		Stepped hose fitting		2103007 (Ø12)		2103010 (Ø17)
Schlauchanschluss, saugseitig		Racord tubería				
Antivibranti		Shock mounts		4 x 1503005		
Schwingungsdämpfer		Antivibrante				
Vuotometro		Vacuum gauge		9009004		
Vakuummeter		Vacuometro				

Nota: Per il montaggio degli accessori vedi schema a pagina 80.

Hinweis: Für die Montage der Zubehörteile siehe Schema auf Seite 80.

Note: for accessories assembling, refer to diagram in page 80.

Nota: Para el montaje de los accesorios ver esquema de página 80.

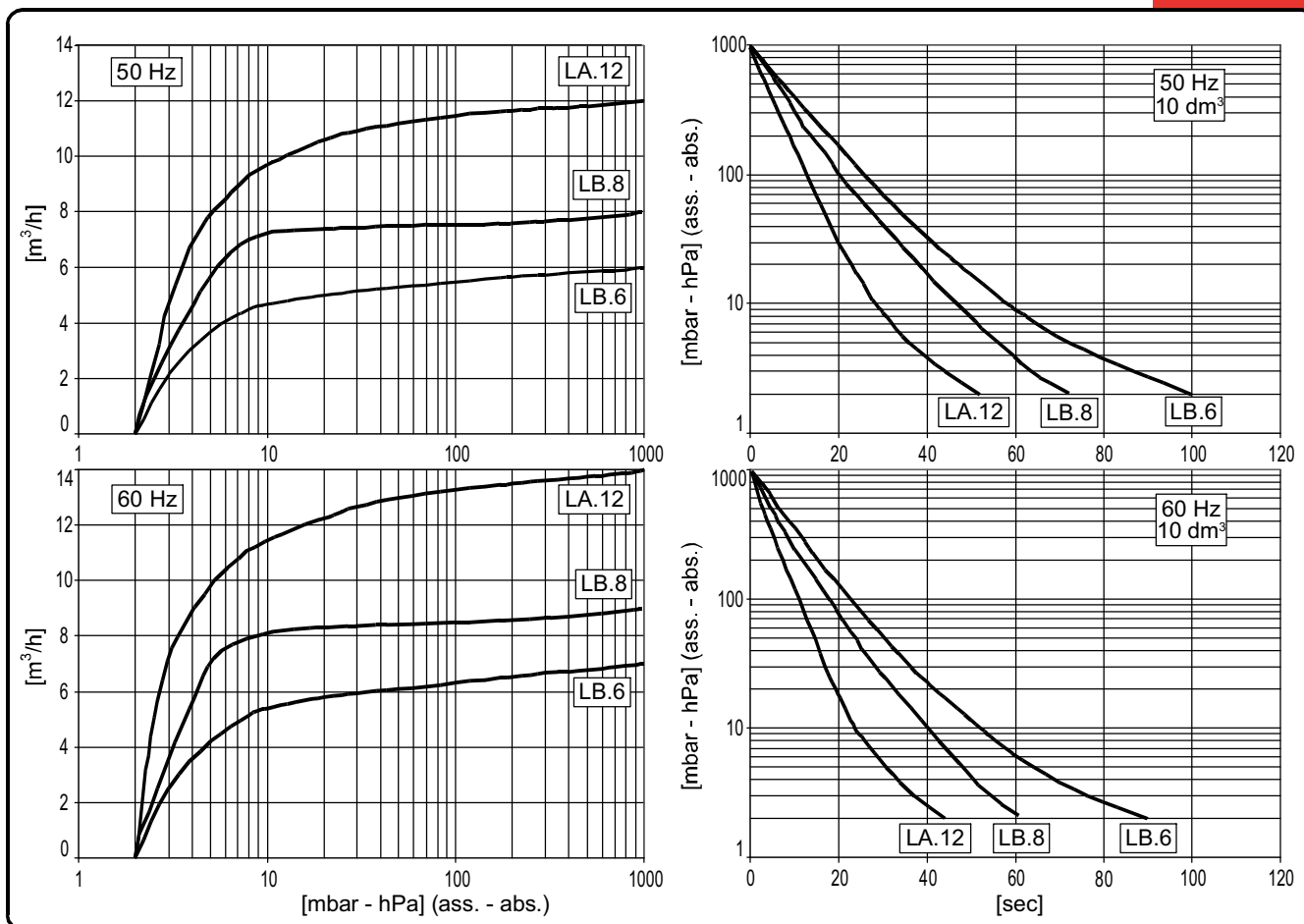

Curve riferite alla pressione di aspirazione e temp. 20°C (tolleranza ±10%).

Kurve bezieht sich auf einen Eingangsdruck und einer Temperatur 20°C (toleranz ±10%).

Curves refers to inlet pressure and 20°C temp. (tolerance ±10%).

Curvas referidas a la presión de aspiración y temperatura 20°C (tolerancia ±10%).

Modello (I) Modell (D)	Model (GB) Modelo (E)		LB.6		LB.8		LA.12	
			50Hz	60Hz	50Hz	60Hz	50Hz	60Hz
Codice catalogo Artikelnummer	Catalog code Código catálogo		9601058		9601055		9601036	
Portata Saugvermögen	Inlet capacity Caudal	m³/h	6	7	8	9	12	14
Pressione finale (ass.) Enddruck (abs.)	Final pressure (abs.) Presión final (abs.)	mbar hPa	2					
Max pressione di asp. per vapore d'acqua Max. Eintrittsdruck für Wasserdampf	Max inlet pressure for water vapour Presión máx. admisible del vapor de agua	mbar hPa	--	--	--	--	40	
Max q.tà vapore d'acqua Max. Wasserdampfverträglichkeit	Max water vapour pumping rate Cantidad máx. vapor de agua	kg/h	--	--	--	--	0,3	
Potenza motore Motorleistung	Motor power Potencia motor	(1~) kW (3~) kW	0,25	0,30	0,25	0,30	0,45	0,54 0,66
Numero di giri nominali U/min	R.p.m. Número de revoluciones	n/min	2800	3300	2800	3300	2800	3300
Rumorosità (UNI EN ISO 2151) Schalldruckpegel (UNI EN ISO 2151)	Noise level (UNI EN ISO 2151) Nivel sonoro (UNI EN ISO 2151)	dB(A)	58	60	58	60	60	62
Temperatura di funzionamento* Betriebstemperatur*	Operating temperature* Temperatura de funcionamiento*	°C	65÷70	70÷75	70÷75	75÷80	65÷70	70÷75
Tipo olio Öltyp	Oil type Tipo aceite		BV32 (SW40)					
Carica olio Ölmenge	Oil quantity Carga aceite	MIN÷MAX dm³	0,20		0,20		0,25÷0,30	
Peso Gewicht	Weight Peso	(1~) kg [N] (3~) kg [N]	10 [98,1] 9 [88,3]	10 [98,1] 9 [88,3]	15,5 [152,0] 14 [137,3]			
Aspirazione pompa Saugstutzen	Pump intake Boca de aspiración		3/8"G		3/8"G		1/2"G	

(*) Temperatura ambiente 20°C

(*) Umgebungstemperatur 20°C

(*) Ambient Temperature 20°C

(*) Temperatura ambiente 20°C

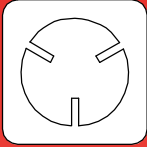

LB.5WR

I

Pompe per vuoto lubrificata a palette.

Questa serie associa alle caratteristiche della serie "L" il dispositivo che permette di separare l'olio dalla condensa d'acqua e successivamente di espellere quest'ultima a pompa ferma. Questo tipo di costruzione permette di lavorare in ambienti con forte presenza di vapore d'acqua dove pompe tradizionali non potrebbero essere impiegate. Questa serie è adatta all'aspirazione continua entro un intervallo di pressione da 400 a 10 mbar (ass.).

- La fornitura di serie comprende:
- Depuratore allo scarico
 - Filtro protettivo in aspirazione
 - Valvola antiritorno olio
 - Confezione di olio SW 60
 - Zavorratore

D

Drehschieber - Vakuum-pumpen, ölgeschmiert.

Diese Reihe verfügt grundsätzlich über die gleichen Eigenschaften wie Serie "L". Zusätzlich jedoch ist sie mit einem System ausgestattet, das Öl und Kondensat voneinander trennt, wobei letzteres abgelassen werden kann, wenn die Pumpe steht. Dank ihrer Bauweise kann diese Pumpe in Anwendungen arbeiten, wo viel Wasserdampf entsteht und wo herkömmliche Pumpen nicht eingesetzt werden können. Diese Reihe ist für den Dauerbetrieb innerhalb eines Druckbereiches von 400 - 10mbar (Abs.) geeignet.

- Die Standardausführung beinhaltet:
- Kondensat - Abluftfilter
 - Ansaugfilter
 - Ölrückschlagventil;
 - Öl SW 60
 - Gasballast

GB

Oil lubricated vane vacuum pumps.

These pumps have the same features as the "L" series, but are fitted with a device which separates oil and water condensate, the water being expelled when the pump is stopped. As a result of this construction it is possible to use these pumps in applications where very high concentrations of water vapour might be present, and where standard pumps could not be used. This series is suitable for continuous operation within a pressure range from 400 to 10 mbar (abs.).

- Standard supply includes:
- Exhaust mist eliminator
 - Inlet filter
 - Non-return valve
 - Pack of SW 60 oil
 - Gas Ballast

E

Bombas lubricadas de vacío con paletas.

Esta serie presenta las mismas características de la serie "L" junto con un dispositivo que permite la separación entre el aceite y la condensación de agua y la condensación de agua y su sucesiva eliminación a bomba parada.

Gracias a este tipo de construcción es posible trabajar en sitios con un nivel muy alto de vapor acuoso, donde no se pueden utilizar bombas tradicionales.

Esta serie puede ser utilizada para una aspiración continua dentro de un intervalo de presión de 400 a 10 mbar (ass.).

- El modelo base contiene:
- Filtro depurador
 - Filtro de aspiración
 - Válvula anti-retorno del aceite
 - Aceite SW 60
 - Gas Ballast

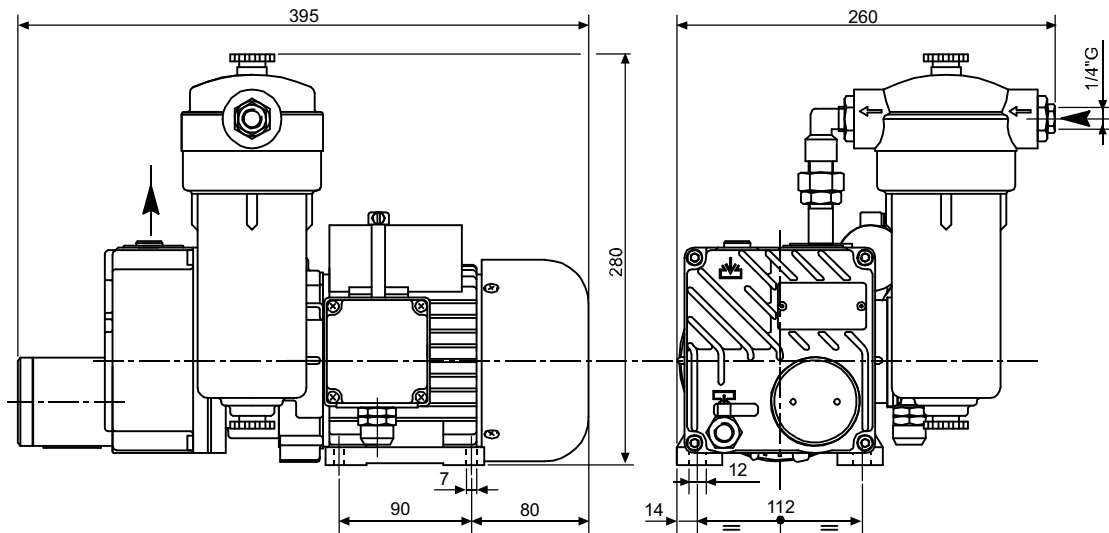

Accessori principali	I	Main accessories	GB	LB.5WR
Die wichtigsten Zubehörteile	D	Accesorios principales	E	
Kit ricambi		Spare part kit		K9690029
Ersatzteil - Kit		Kit repuestos		
Filtro in aspirazione		Inlet filter		Di serie / Serienmäßig / Fitted / De serie
Ansaugfilter		Filtro de aspiración		
Raccordo tubazione		Stepped hose fitting		2103006 (Ø12)
Schlauchanschluss, saugseitig		Racord tubería		
Antivibranti		Shock mounts		4 x 1503005
Schwingungsdämpfer		Antivibrante		
Vuotometro		Vacuum gauge		9009009
Vakuummeter		Vacuometro		

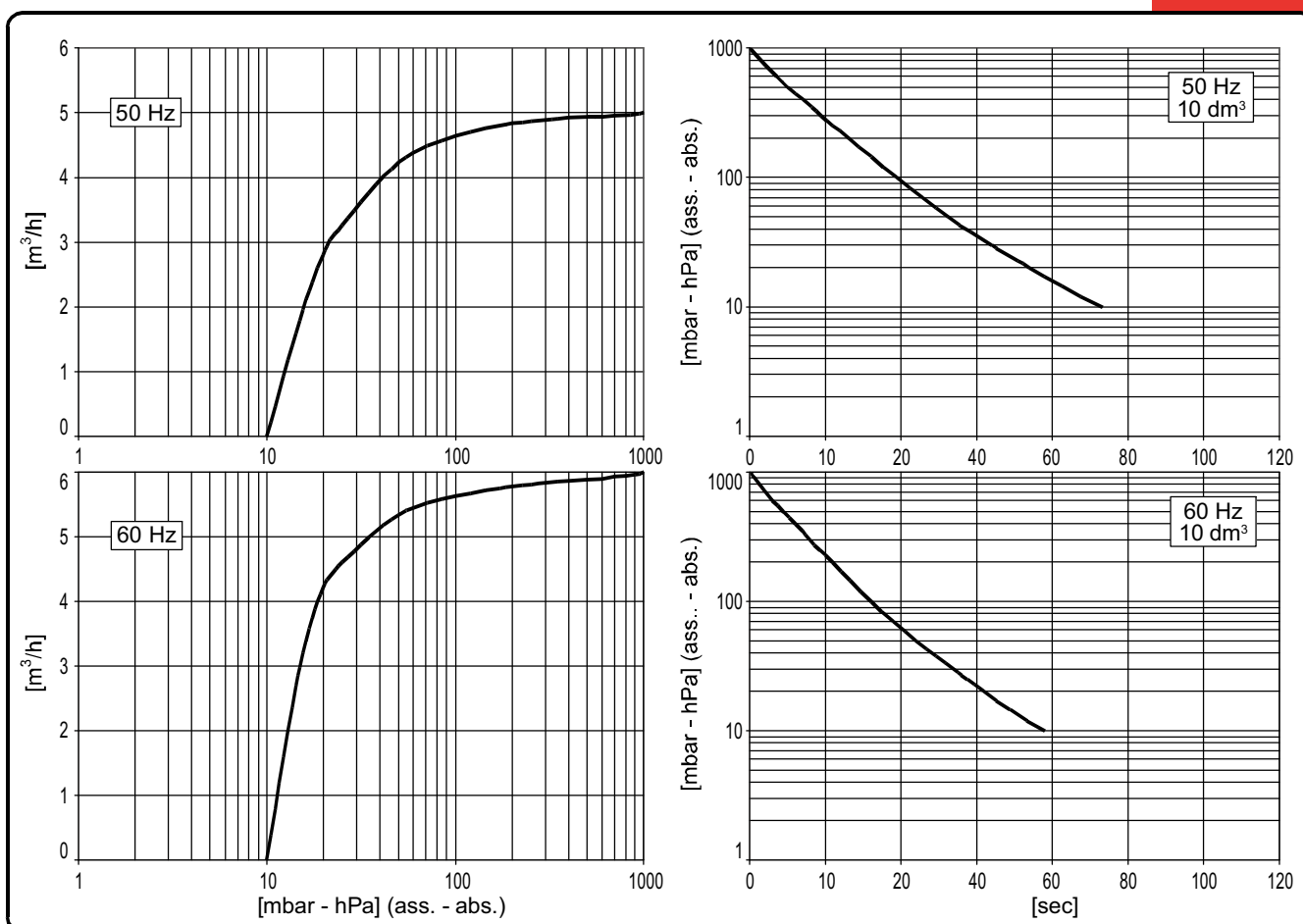

Curve riferite alla pressione di aspirazione e temp. 20°C (tolleranza ±10%).

Kurve bezieht sich auf einen Eingangsdruck und einer Temperatur 20°C (toleranz ±10%).

Curves refers to inlet pressure and 20°C temp. (tolerance ±10%).

Curvas referidas a la presión de aspiración y temperatura 20°C (tolerancia ±10%).

Modello (I) Modell (D)	Model (GB) Modelo (E)	LB.5WR	
		50Hz	60Hz
Codice catalogo Artikelnummer	Catalog code Código catálogo	9690029	
Portata Saugvermögen	Inlet capacity Caudal	m³/h 5	6
Pressione finale (ass.) Enddruck (abs.)	Final pressure (abs.) Presión final (abs.)	mbar hPa 10	
Max pressione di asp. per vapore d'acqua Max. Eintrittsdruck für Wasserdampf	Max inlet pressure for water vapour Presión máx. admisible del vapor de agua	mbar hPa 30	
Max q.tà vapore d'acqua Max. Wasserdampfverträglichkeit	Max water vapour pumping rate Cantidad máx. vapor de agua	kg/h 0,11	
Potenza motore Motorleistung	Motor power Potencia motor	(1~) kW 0,25	(3~) kW 0,25 0,45
Numero di giri nominali U/min	R.p.m. Número de revoluciones	1400	1700
Rumorosità (UNI EN ISO 2151) Schalldruckpegel (UNI EN ISO 2151)	Noise level (UNI EN ISO 2151) Nivel sonoro (UNI EN ISO 2151)	dB(A) 58 60	
Temperatura di funzionamento* Betriebstemperatur*	Operating temperature* Temperatura de funcionamiento*	°C 65 ÷ 70 70 ÷ 75	
Tipo olio Öltyp	Oil type Tipo aceite	SW60 (BV68)	
Carica olio Ölmenge	Oil quantity Carga aceite	MIN÷MAX dm³ 0,25	
Peso Gewicht	Weight Peso	(1~) kg [N] 14,5 [142,2]	(3~) kg [N] 12,5 [122,6]
Aspirazione pompa Saugstutzen	Pump intake Boca de aspiración	1/4"G	

(*) Temperatura ambiente 20°C

(*) Umgebungstemperatur 20°C

(*) Ambient Temperature 20°C

(*) Temperatura ambiente 20°C

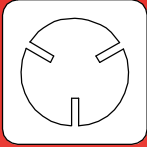

LB.5

I

Pompe per vuoto lubrificata a palette.

Le dimensioni ridotte, la contenuta rumorosità e la semplificazione delle operazioni di controllo e manutenzione, sono le caratteristiche principali di questa pompa. Il sistema di abbattimento e recupero inserito nel serbatoio di olio allo scarico. Inoltre un dispositivo di tenuta evita la risalita di olio qualora la pompa si arresti in vuoto.

Questa serie è idonea all'aspirazione continua entro un intervallo di pressione da 400 a 10 mbar (ass).

La fornitura di serie comprende:

- Depuratore allo scarico
- Valvola antiritorno olio
- Zavorratore
- Confezione di olio BV68

D

Drehschieber - Vakuum-pumpen, ölgeschmiert.

Die wichtigsten Merkmale dieser Pumpe sind die besonders kompakte Abmessungen, ein reduzierter Schallpegel und die Vereinfachung vom Kontroll- und Wartungsverfahren. Das im Öltank befindliche Dämpfungs- und Rückgewinnungssystem verhindert Öldämpfe. Darüber hinaus verhindert ein spezielles Dichtungssystem das sofortige Kollabieren des Unterdrucks, sollte die Pumpe im Vakuum stehenbleiben. Diese Serie ist besonders geeignet für den Dauerbetrieb innerhalb eines Druckabstandes von 400 bis 10 mbar (Abs.).

Die Standardausführung beinhaltet:

- Kondensat - Abluftfilter
- Ölrückschlagventil
- Gas Ballast
- Öl BV 68

GB

Oil lubricated vane vacuum pumps.

The limited dimensions, the moderate noise level, the simplified control and maintenance operations, are the main features of this pump. The damping and recovery system, integral in the oil box, eliminates oil vapours at the exhaust. Moreover an antisuck-back device prevents the contamination of the user system should the pump to stop during operations.

The standard version is suitable for continuous suction within a pressure range from 400 to 10 mbar (Abs.).

Standard supply includes:

- Exhaust mist eliminator
- Non-return valve
- Gas Ballast
- Pack of BV68 oil

E

Bombas lubricadas de vacío con paletas.

Principales características de esta bomba son: el tamaño muy reducido, el bajo nivel de ruido y la sencillez de las operaciones de control y mantenimiento. Un sistema de reducción y de recuperación eficaz, colocado en el tanque, garantiza la total ausencia de vapores de aceite a la descarga. Además si la bomba se para en vacío, un dispositivo de estabilidad evita el retorno del aceite en el sistema. Esta serie puede ser utilizada para una aspiración continua dentro de un intervalo de presión de 400 a 10 mbars (Ass.).

El modelo base contiene:

- Filtro depurados a la descarga
- Válvula anti-retorno del aceite
- Gas ballast
- Aceite BV68

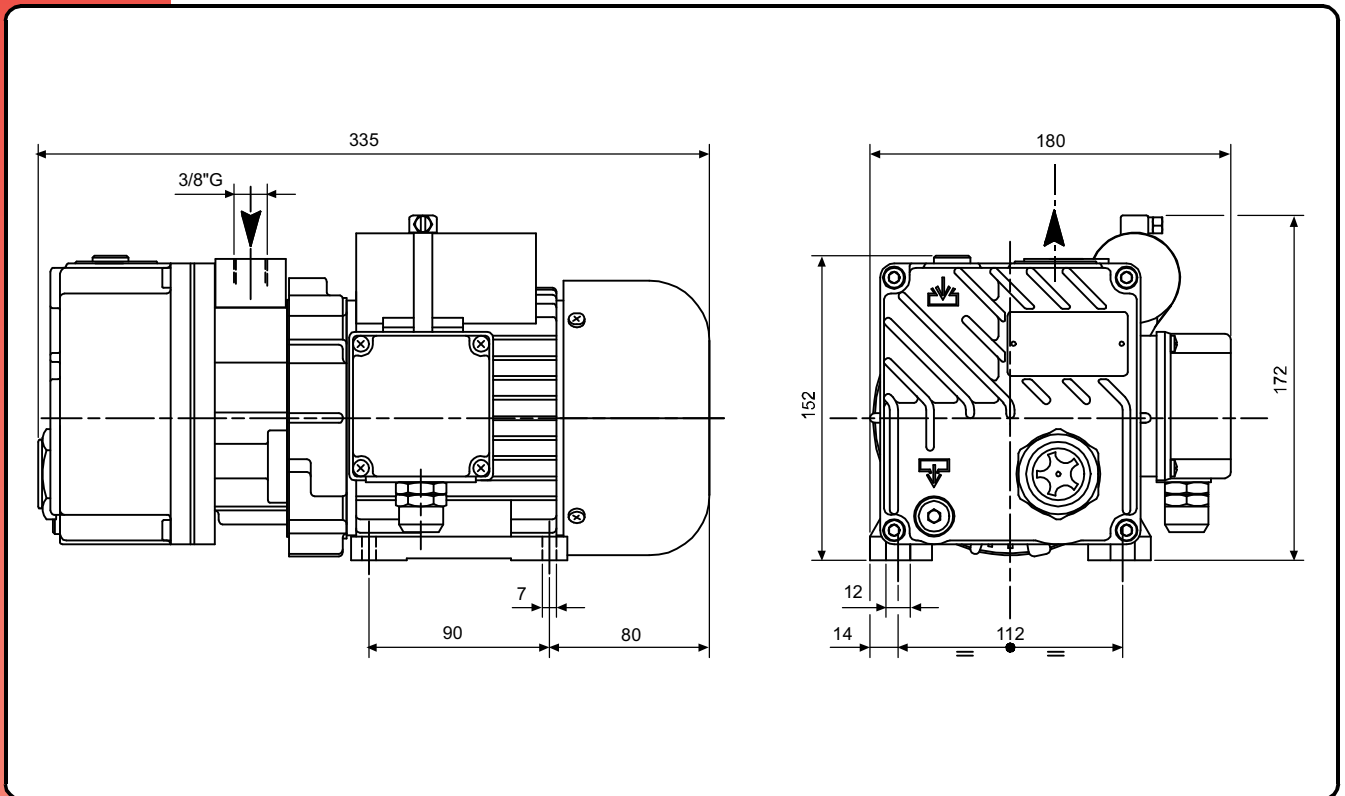

Accessori principali Die wichtigsten Zubehörteile	I D	Main accessories Accesorios principales	GB E	LB.5
Kit ricambi minor Ersatzteil - Kit, klein		Minor spare part kit Kit recambio menor		K9601062
Kit ricambi major Ersatzteil - Kit, groß		Major spare part kit Kit recambio mayor		K9601062/1
Filtro in aspirazione Ansaugfilter		Inlet filter Filtro de aspiración		9001004/0
Raccordo tubazione Schlauchanschluss, saugseitig		Stepped hose fitting Racord tubería		2103007 (Ø12)
Antivibranti Schwingungsdämpfer		Shock mounts Antivibrante		4 x 1503005
Vuotometro Vakuummeter		Vacuum gauge Vacuometro		9009009

Nota: Per il montaggio degli accessori vedi schema a pagina 80.

Hinweis: Für die Montage der Zubehörteile siehe Schema auf Seite 80.

Note: for accessories assembling, refer to diagram in page 80.

Nota: Para el montaje de los accesorios ver esquema de página 80.

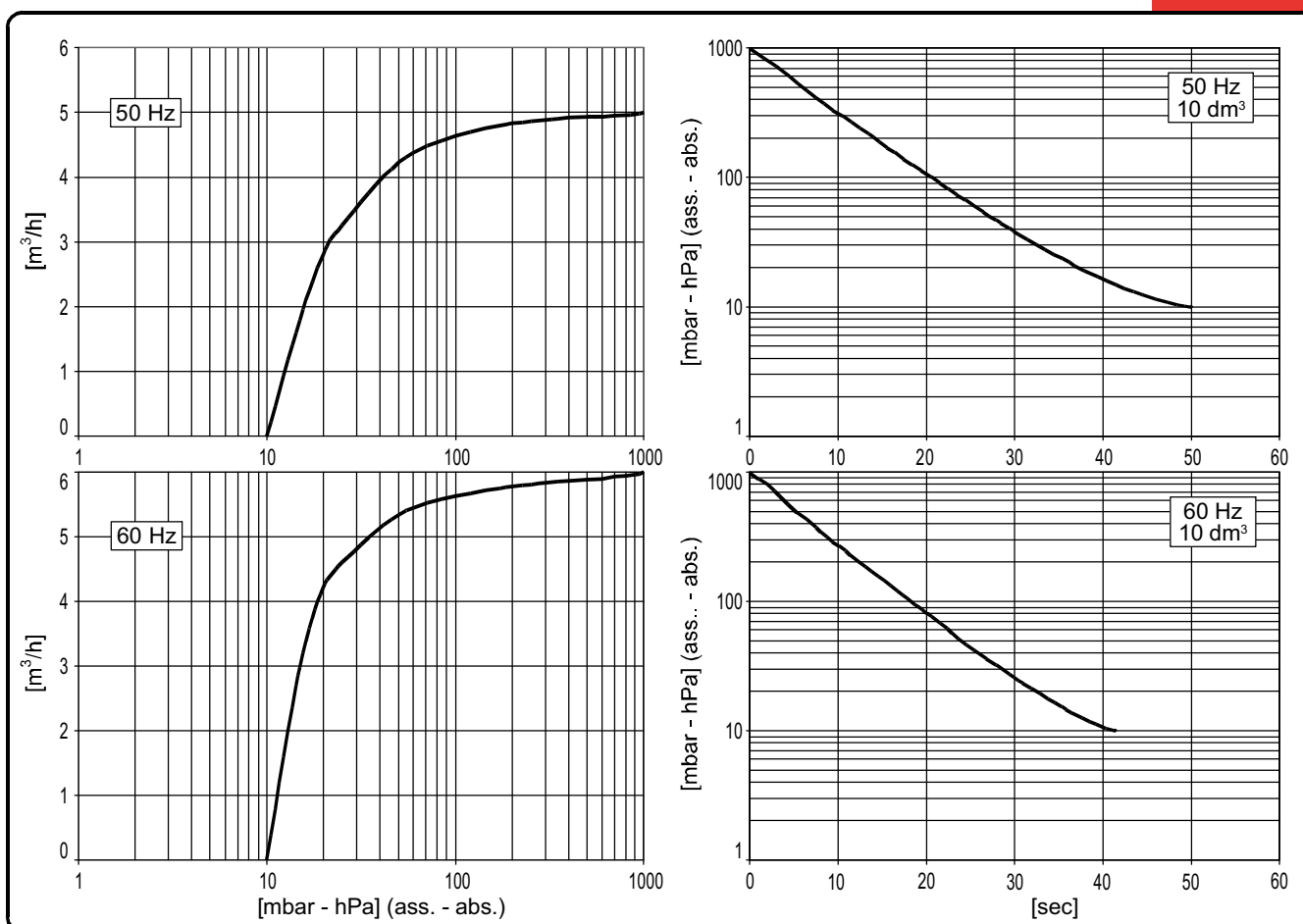

Curve riferite alla pressione di aspirazione e temp. 20°C (tolleranza ±10%).

Kurve bezieht sich auf einen Eingangsdruck und einer Temperatur 20°C (toleranz ±10%).

Curves refers to inlet pressure and 20°C temp. (tolerance ±10%).

Curvas referidas a la presión de aspiración y temperatura 20°C (tolerancia ±10%).

Modello (I) Modell (D)	Model (GB) Modelo (E)		LB.5	
			50Hz	60Hz
Codice catalogo Artikelnummer	Catalog code Código catálogo		9601062	
Portata Saugvermögen	Inlet capacity Caudal	m³/h	5	6
Pressione finale (ass.) Enddruck (abs.)	Final pressure (abs.) Presión final (abs.)	mbar hPa	10	
Max pressione di asp. per vapore d'acqua Max. Eintrittsdruck für Wasserdampf	Max inlet pressure for water vapour Presión máx. admisible del vapor de agua	mbar hPa	30	
Max q.tà vapore d'acqua Max. Wasserdampfverträglichkeit	Max water vapour pumping rate Cantidad máx. vapor de agua	kg/h	0,11	
Potenza motore Motorleistung	Motor power Potencia motor	(1~) kW (3~) kW	0,25 0,37	0,25 0,45
Numero di giri nominali U/min	R.p.m. Número de revoluciones	n/min	1400	1700
Rumorosità (UNI EN ISO 2151) Schalldruckpegel (UNI EN ISO 2151)	Noise level (UNI EN ISO 2151) Nivel sonoro (UNI EN ISO 2151)	dB(A)	58	60
Temperatura di funzionamento* Betriebstemperatur*	Operating temperature* Temperatura de funcionamiento*	°C	65 ÷ 70	70 ÷ 75
Tipo olio Öltyp	Oil type Tipo aceite		BV68 (SW60)	
Carica olio Ölmenge	Oil quantity Carga aceite	MIN÷MAX dm³	0,20	
Peso Gewicht	Weight Peso	(1~) kg [N] (3~) kg [N]	13 [132,3] 11,5 [112,7]	
Aspirazione pompa Saugstutzen	Pump intake Boca de aspiración		3/8"G	

(*) Temperatura ambiente 20°C

(*) Umgebungstemperatur 20°C

(*) Ambient Temperature 20°C

(*) Temperatura ambiente 20°C

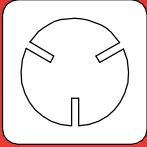

LC.205
LC.305

I

Pompe per vuoto lubrificata a palette.

Le dimensioni ridotte, la contenuta rumorosità e la semplificazione delle operazioni di controllo e manutenzione, sono le caratteristiche principali di questa serie. Il sistema di abbattimento e recupero provvisto di by-pass, associato alla nuova valvola di recupero olio a galleggiante, garantiscono l'assenza di vapori di olio allo scarico. Inoltre un dispositivo di tenuta evita la risalita di olio qualora la pompa si arresti in vuoto. La trasmissione motore-pompa è affidata a un giunto elastico. La versione standard è adatta all'aspirazione continua entro un intervallo di pressione da 400 a 0,5 mbar (ass.). La fornitura di serie comprende:

- Depuratore allo scarico
- Zavorratore
- Valvola antiritorno olio
- Confezione di olio BV 100

D

Drehschieber - Vakuumpumpen, ölgeschmiert.

Die wichtigsten Merkmale dieser Pumpen sind die besonders kompakte Abmessungen, ein reduzierter Schallpegel und die Vereinfachung vom Kontroll- und Wartungsverfahren.

Die Vermeidung von Öldämpfen wird durch das Abbau und Rückgewinnungssystem, welches mit einem By Pass versehen ist, zusammen mit dem neuartigen Schwimmerventil garantiert. Falls die Pumpe im Vakuum stehen bleibt, wird den Ölrücklauf durch eine Schutzvorrichtung vermieden. Die Verbindung zwischen dem Motor und der Pumpe wird über eine elastische Kupplung sichergestellt. Die Standardausführung ist für einen Dauerbetrieb bei einem Druckbereich von 400 bis 0,5mbar (abs.) geeignet.

- Die Standardausführung beinhaltet:
- Kondensat - Abluftfilter;
 - Gasballast;
 - Ölrückschlagventil;
 - Öl BV 100.

GB

Oil lubricated vane vacuum pumps.

Compact design, low noise level, ease of oil check and refill and simplified maintenance operation, are the main features of this series.

The damping and recovery system, equipped with a by-pass, together with the new float type oil recovery valve, ensure the absence of oil vapours at the exhaust. Moreover a sealing device prevents the oil suck back in case the pump stops under vacuum. The motor-pump connection is via a flexible drive coupling. The standard version is suitable for continuous operation within a pressure range from 400 to 0,5 mbar (abs.).

Standard supply includes:

- Exhaust mist eliminator;
- Gas Ballast;
- Non-return valve;
- Pack of BV 100 oil.

E

Bombas lubricadas de vacío con paletas.

Características principales de esta serie son: el tamaño muy reducido; el bajo nivel de ruido y la sencillez de las operaciones de control y mantenimiento

El sistema de reducción y recuperación provisto de un by-pass, junto a la nueva válvula flotante de recuperación del aceite, garantizan la total ausencia de vapores de aceite a la descarga. Además si la bomba se para en vacío, un dispositivo de estabilidad evita el reflujó del aceite en el sistema.

La transmisión motor - bomba se obtiene por medio de un acoplamiento elástico.

La versión base puede ser utilizada para una aspiración continua dentro de un intervalo de presión de 400 a 0,5 mbar (ass.).

El modelo base contiene:

- Filtro depurador
- Gas ballast
- Válvula anti-retorno del aceite
- Aceite BV 100

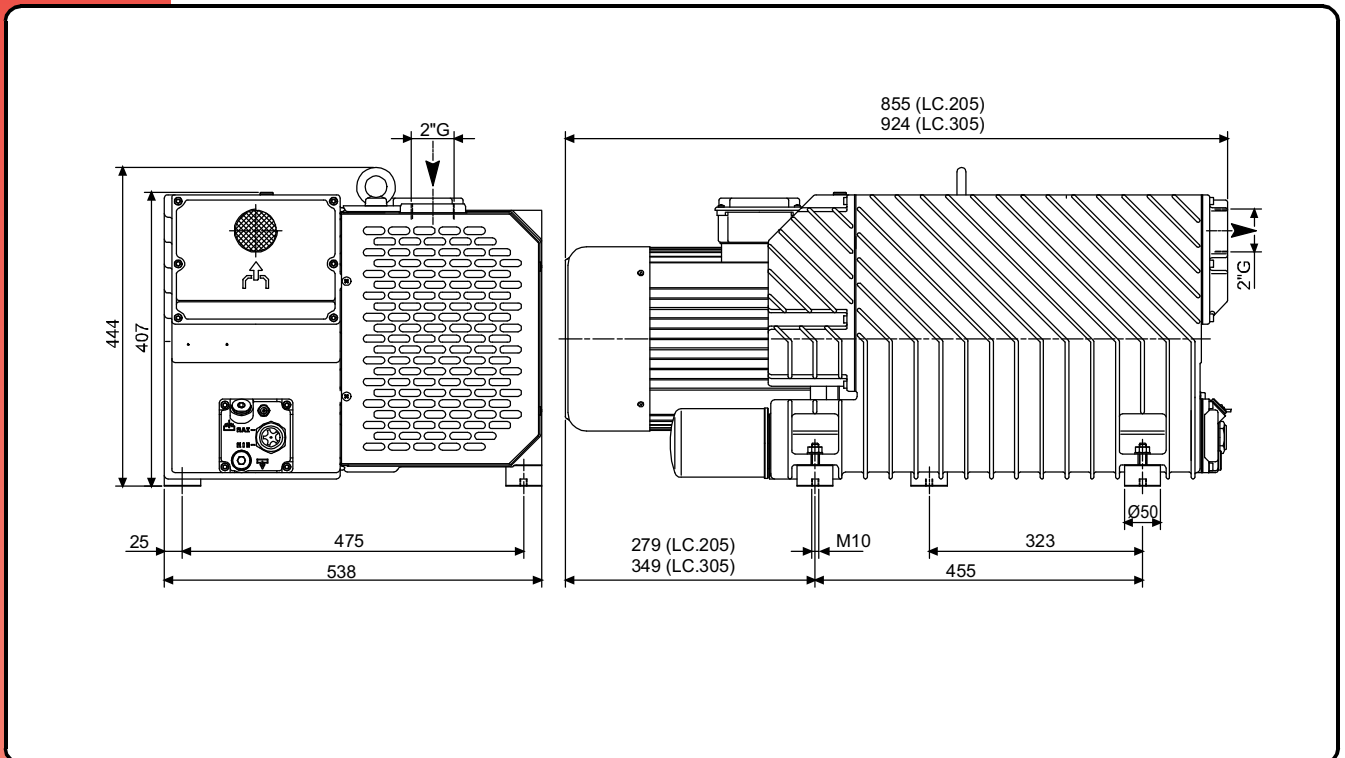

Accessori principali	I	Main accessories	GB	LC.205	LC.305
Die wichtigsten Zubehörteile	D	Accesorios principales	E		
Kit ricambi minor		Minor spare part kit		K9603023	K9603024
Ersatzteil - Kit, klein		Kit repuestos menor			
Kit ricambi major		Major spare part kit		K9603023/1	K9603024/1
Ersatzteil - Kit, groß		Kit repuestos mayor			
Filtro in aspirazione		Inlet filter		9001019	
Ansaugfilter		Filtro de aspiración			
Raccordo tubazione		Stepped hose fitting		2103016 (Ø40)	
Schlauchanschluss, saugseitig		Racord tubería			
Indicatore di livello elettrico		Oil level switch		9013002	
Magnetschalter Ölstand		Indicador de nivel eléctrico			
Antivibranti		Shock mounts		Di serie / Serienmäßig / Fitted / De serie	
Schwingungsdämpfer		Antivibrante			
Vuotometro		Vacuum gauge		9009003	
Vakuummeter		Vacuometro			
Manometro intasamento filtro		Clogged filter gauge		9014003 + 2001012	
Druckverlust - Manometer für Abluftfilter		Manometro de atasco en filtro			
Segnalatore intasamento filtro		Clogged filter switch		9019001	
Druckverlust - Signalgeber für Abluftfilter		Señal de atasco en filtro			

Nota: Per il montaggio degli accessori vedi schema a pagina 81. Hinweis: Für die Montage der Zubehörteile siehe Schema auf Seite 81.

Note: for accessories assembling, refer to diagram in page 81.

Nota: Para el montaje de los accesorios ver esquema de página 81.

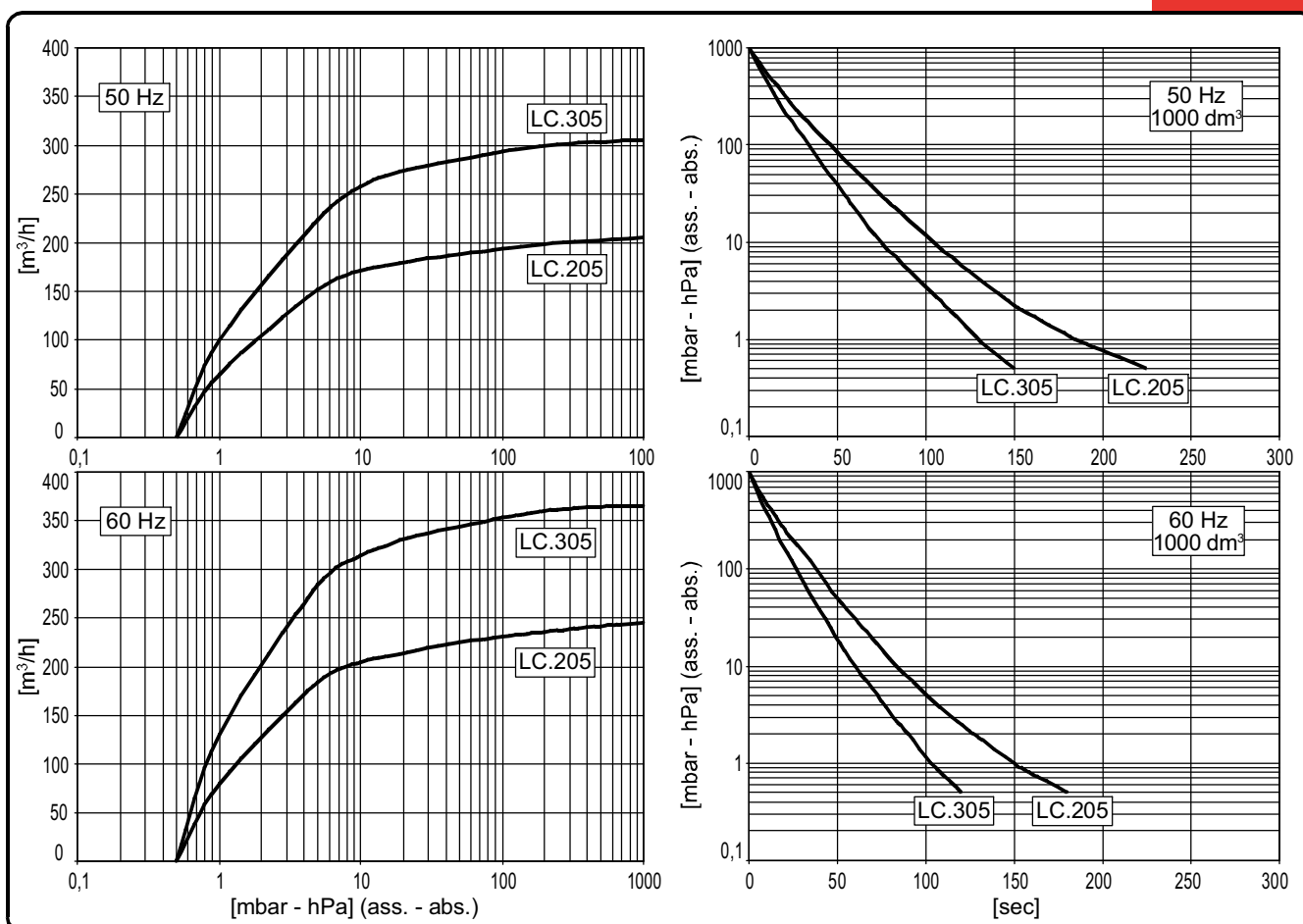

Curve riferite alla pressione di aspirazione e temp. 20°C (tolleranza ±10%).

Kurve bezieht sich auf einen Eingangsdruck und einer Temperatur 20°C (toleranz ±10%).

Curves refers to inlet pressure and 20°C temp. (tolerance ±10%).

Curvas referidas a la presión de aspiración y temperatura 20°C (tolerancia ±10%).

Modello Modell	① ②	Model Modelo	③ ④	LC.205**		LC.305**	
				50Hz	60Hz	50Hz	60Hz
Codice catalogo Artikelnummer		Catalog code Código catálogo		9603023		9603024	
Portata Saugvermögen		Inlet capacity Caudal	m³/h	205	245	305	365
Pressione finale (ass.) Enddruck (abs.)		Final pressure (abs.) Presión final (abs.)	mbar hPa	0,5			
Max pressione di asp. per vapore d'acqua Max. Eintrittsdruck für Wasserdampf		Max inlet pressure for water vapour Presión máx. admisible del vapor de agua	mbar hPa	25		25	
Max q.tà vapore d'acqua Max. Wasserdampfverträglichkeit		Max water vapour pumping rate Cantidad máx. vapor de agua	kg/h	3,5		5,0	
Potenza motore Motorleistung		Motor power Potencia motor	(3~) kW	4	4,8	5,5	6,5
Numero di giri nominale U/min		R.p.m. Número de revoluciones	n/min	1400	1700	1400	1700
Rumorosità (UNI EN ISO 2151) Schalldruckpegel (UNI EN ISO 2151)		Noise level (UNI EN ISO 2151) Nivel sonoro (UNI EN ISO 2151)	dB(A)	72	74	74	76
Temperatura di funzionamento* Betriebstemperatur*		Operating temperature* Temperatura de funcionamiento*	°C	70÷75	75÷80	75÷80	80÷85
Tipo olio Öltyp		Oil type Tipo aceite		BV100 (SW100)			
Carica olio Ölmenge		Oil quantity Carga aceite	MIN÷MAX dm³	4÷5			
Peso Gewicht		Weight Peso	(3~) kg [N]	154 [1510,7]		164 [1608,8]	
Aspirazione pompa Saugstutzen		Pump intake Boca de aspiración		2"G			

(*) Temperatura ambiente 20°C
(**) Fornibile senza motore

(*) Umgebungstemperatur 20°C
(**) Pumpe auch ohne Motor lieferbar

(*) Ambient Temperature 20°C
(**) Available without motor

(*) Temperatura ambiente 20°C
(**) Disponible sin motor



TUMA PUMPENSYSTEME GMBH

Eitnergasse12

A-1230 Wien

Tel.:++431914 93 40 ; Fax.: ++431 914 93 40 16

Email:contact@tumapumpen.at

Internet:www.tumapumpen.at